



## OXO Connect

8039s Premium DeskPhone

8029s Premium DeskPhone

8019s DeskPhone

## Manuel utilisateur

8AL90353FRABed01-1848

## Introduction

En choisissant ce téléphone, vous nous faites confiance et nous vous en remercions.



8039s Premium DeskPhone



8029s Premium DeskPhone



8019s DeskPhone

Votre poste ALE International vous apporte tous les avantages de sa nouvelle ergonomie pour une communication plus performante.

Ce document décrit les services offerts par les postes numériques Alcatel-Lucent connectés au système OXO Connect :

- 8039s Premium DeskPhone (8039s).
- 8029s Premium DeskPhone (8029s).
- 8019s DeskPhone (8019s).

Le libellé et les icônes affichés à l'écran dépendent du type et du thème du poste. Le libellé ne s'affiche pas si la fonctionnalité correspondante n'est pas configurée sur votre système de téléphonie. Selon la taille de l'écran, il est possible que certains affichages soient tronqués. *Tous les libellés apparaissent en couleur et en italique.*

Cette icône décrit une succession d'actions que vous devez effectuer ou de libellés que vous devez sélectionner : **▶**.

Cette icône décrit la conséquence d'une action : **▶▶**.

Certaines fonctions dépendent du type de poste.

	8039s	8029s	8019s
Téléphone numérique	●	●	●
Écran monochrome	●	●	●
Module d'extension Premium 10 touches	●	●	
Premium Smart Display 14 Keys Module	●	●	
Modules d'extension Premium à 40 touches	●	●	
Services audio (mains libres, combiné et casque)	●	●	●

Les libellés et les icônes affichés sur votre téléphone ne sont pas contractuels et peuvent être modifiés sans avis préalable.

<b>1</b>	<b>Découvrir votre téléphone</b>	<b>6</b>
1.1	8039s Premium DeskPhone	6
1.2	8029s Premium DeskPhone	8
1.1	8019s DeskPhone	10
1.2	Ecrans d'accueil	13
1.3	Icônes d'état/ Icônes d'appel	13
1.4	Touches de fonctions permanentes	14
1.5	Clavier	15
1.6	Description des connecteurs	17
1.7	Module d'extension	18
1.8	Installer un combiné confort filaire	21
<b>2</b>	<b>Téléphoner</b>	<b>22</b>
2.1	Connaître le numéro de votre téléphone	22
2.2	Portail de messagerie	22
2.3	Consulter le journal d'appels	23
2.4	Faire un appel	25
2.5	Recevoir un appel	25
2.6	Passer d'un mode audio à l'autre	26
2.7	Mettre le haut-parleur en cours de communication (combiné décroché)	27
2.8	Passer des appels par nom (annuaire d'entreprise)	27
2.9	Appeler par touches d'appels programmées (Page perso /Touches f1 et f2 /Module d'extension)	28
2.10	Filtrage d'appel via la messagerie vocale	29
2.11	Recomposer	29
2.12	Demander un rappel automatique lorsque votre correspondant interne est occupé	29
2.13	Annuler un rappel automatique	30
2.14	Recevoir un appel en interphonie	30
2.15	Envoyer des signaux DTMF	30
2.16	Vous isoler de votre correspondant (secret)	30
2.17	Renvoyer vos appels vers votre messagerie vocale	31
2.18	Consulter votre boîte vocale	31
2.19	Envoyer un message instantané à un contact	31
2.20	Consulter les messages instantanés	33
2.21	Répondre par un message instantané	34
2.22	Verrouiller / Déverrouiller votre poste	35
<b>3</b>	<b>En cours de communication</b>	<b>36</b>
3.1	Passer un deuxième appel pendant une conversation	36
3.2	Recevoir un deuxième appel en cours de communication	36
3.3	Passer d'un correspondant à l'autre (va et vient)	37
3.4	Transférer un appel	37
3.5	Transférer un appel à une messagerie vocale	37
3.6	Converser simultanément avec 2 correspondants (conférence)	38
3.7	Mettre un appel en attente (attente)	38
3.8	Mettre un correspondant externe en attente (parcage)	38
3.9	Entrer en tiers dans une communication interne	39
3.10	Sauvegarder un contact dans votre annuaire personnel	39
<b>4</b>	<b>Conférence 'Meet-me'</b>	<b>40</b>
4.1	Initier une conférence 'Meet me'	40
4.2	Se joindre à une conférence 'Meet me'	40

<b>5</b>	<b>L'Esprit d'Entreprise</b>	<b>41</b>
5.1	Recevoir la sonnerie des appels supervisés	41
5.2	Répondre à la sonnerie générale	41
5.3	Filtrage patron/secrétaire	41
5.4	Intercepter un appel	41
5.5	Répondre momentanément à la place de l'opératrice	42
5.6	Groupement de postes	42
5.7	Appeler un correspondant interne sur son récepteur portatif (bip)	42
5.8	Répondre au 'bip' sonore de votre récepteur portatif	42
5.9	Appeler un correspondant sur son haut-parleur	43
5.10	Envoyer une copie d'un message vocal	43
5.11	Envoyer un message vocal à un destinataire / une liste de diffusion	43
5.12	Diffuser un message sur les haut-parleurs d'un groupe de postes	44
<b>6</b>	<b>Rester en contact</b>	<b>45</b>
6.1	Choix des appels à renvoyer	45
6.2	Renvoyer les appels vers un autre numéro (renvoi immédiat)	45
6.3	L'assistant personnel : un seul numéro pour vous joindre	45
6.4	Activer/désactiver l'assistant personnel	45
6.5	Faire suivre vos appels à partir d'un autre poste	46
6.6	Renvoyer les appels de votre groupement	46
6.7	Annuler tous les renvois	46
6.8	Annuler un renvoi particulier	46
6.9	Renvoyer les appels lorsque vous êtes en communication (renvoi sur occupation)	46
6.10	Ne pas être dérangé	47
6.11	Laisser un message texte aux appelants internes	47
6.12	Consulter les messages textes laissés en votre absence	48
6.13	Notification des messages	48
6.14	Renvoyer les appels sur votre récepteur portatif de recherche de personne	48
<b>7</b>	<b>Votre poste s'ajuste à vos besoins</b>	<b>49</b>
7.1	Initialiser votre messagerie vocale	49
7.2	Personnaliser votre accueil vocal	49
7.3	Modifier votre mot de passe	49
7.4	Régler votre sonnerie	50
7.5	Adapter le niveau de contraste	51
7.6	Sélectionner la page d'accueil	51
7.7	Sélectionner la langue	51
7.8	Programmer les touches d'appel direct (Page perso /Touches f1 et f2 /Module d'extension)	51
7.9	Modifier les touches d'appel direct	52
7.10	Suppression des touches de rappel direct	52
7.11	Programmer un rappel de rendez-vous	52
7.12	Installer un accessoire via la prise casque (casque, mains libres, enceinte)	53
7.13	Activation/désactivation du mode ' Casque forcé '	53
7.14	Contacteur votre administrateur (Support Technique)	54
<b>8</b>	<b>ACD : Poste agent / Poste superviseur</b>	<b>55</b>
8.1	Poste agent	55
8.2	Ouvrir une session agent (login) – Poste agent	55
8.3	Écran d'accueil de l'application ACD – Poste agent	55
8.4	Les quatre états d'exploitation du poste agent	56
8.5	Changer l'état d'exploitation du poste – Poste agent	56

---

8.6	Modifier votre mot de passe – Poste agent	56
8.7	Intégrer un autre groupe / quitter un groupe – Poste agent	56
8.8	Fermer la session agent (logout) – Poste agent	56
8.9	Poste superviseur	56
8.10	Superviser les boîtes vocales de groupes – Poste superviseur	57
<b>9</b>	<b>Accessoires</b>	<b>58</b>
<hr/>		
9.1	Liste des accessoires	58
9.2	8115/8125 Audiooffice	59
9.3	Module d'interface des appels externes (MWS 3GV28050AA)	64
9.4	Kit de fixation murale	66
9.5	Brancher un casque équipé de 3 sorties jack	68
9.6	Programme AAPP (Alcatel-Lucent Enterprise Application Partner Program)	69
<b>10</b>	<b>Spécifications techniques</b>	<b>70</b>
<b>11</b>	<b>Information de Commande</b>	<b>72</b>
<b>12</b>	<b>Garantie et clauses</b>	<b>73</b>
<hr/>		
12.1	Instructions de sécurité	73
12.2	Déclarations de conformité	74

# 1 Découvrir votre téléphone

## 1.1 8039s Premium DeskPhone

Ce téléphone fait partie de la gamme de téléphones numériques. Avec son écran couleurs connecté à 10 touches de fonction dédiées et la touche de navigation intuitive, le Premium DeskPhone 8039 offre une formidable expérience de communications numérique et une grande commodité lors des conversations grâce à une qualité audio exceptionnelle que ce soit en mode mains libres ou lors de l'utilisation du combiné confort.

### 1.1.1 Description du poste



- 1 Voyant lumineux bleu clignotant : appel entrant / Alarme Rendez-vous.
- 2 Écran rétroéclairé monochrome.
- 3 10 touches de fonction dédiées.
- 4 Navigation.
- 5 Touches de fonction permanentes : accès rapide aux principales fonctions du téléphone.
- 6 Combiné filaire.
- 7 4 sorties jack de 3,5 mm (normes TRRS : CTIA).
- 8 Clavier alphabétique magnétique.
- 9 Une base stable et ajustable.
- 10 Haut-parleur.

### 1.1.2 Écran principal et touches de navigation

Barre supérieure (date, heure, icônes d'état)

Permet d'afficher la page en sélectionnant l'onglet correspondant.

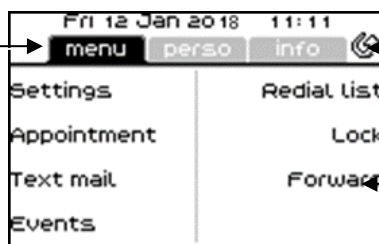

icône de renvoi d'appels.

Touches programmables : Menus et actions disponibles selon la page sélectionnée.



**Touche OK** : Permet de valider les différents choix et options proposés en cours de programmation ou de configuration.

**Navigateur Gauche-Droit** : En état inactif, utiliser cette touche pour passer d'une page à l'autre. En conversation, utiliser cette touche pour se déplacer entre les onglets des appels en cours (appel en cours, appels en attente, appel entrant). Dans l'édition de texte, utiliser cette touche pour naviguer dans la zone de texte.

**Navigateur Haut-Bas** : Permet de faire défiler le contenu d'une page.







**Touche Retour/Quitter** : Utilisez cette touche pour revenir à l'étape précédente. Utilisez cette touche pour revenir à la page d'accueil (appui long).



Transférer vos appels en appuyant sur la touche associée à l'icône de transfert.

-  Icône blanche fixe : Aucun renvoi activé.
-  Flèche qui tourne : Renvoi activé.

### 1.1.3 Ecran de gestion des appels



A chaque onglet correspond un appel dont l'état est symbolisé par son icône (en cours, en garde, arrivée nouvel appel). En cours de communication, utiliser le navigateur gauche-droit pour consulter les appels en garde ou entrant.



Toutes les fonctions sont accessibles lorsque l'appel est affiché sur l'écran. Utiliser les flèches Haut/Bas pour naviguer dans la page. Ces fonctions (transfert, conférence,) sont directement liées à l'état de l'appel consulté. Par exemple la fonction transfert ne sera pas disponible entre un appel en cours ou en garde et un appel entrant.



Utilisé pour passer de l'écran de conversation à l'écran de bienvenue



Appuyer sur la touche, devant l'étiquette, pour sélectionner la fonction correspondante.

Il est également possible de gérer ses appels à partir de la page Perso.

En cours de communication, appuyer sur la touche Retour/Sortie et afficher la page Perso. Les communications en cours ou en attente s'affichent sur les différentes touches de ligne. Il est alors possible de converser avec le correspondant de son choix en appuyant sur la touche qui lui est associée.

## 1.2 8029s Premium DeskPhone

Ce téléphone fait partie de la gamme de téléphones numériques. Outre un écran monochrome clair, 6 touches de fonction dédiées et une touche de navigation intuitive, le Premium DeskPhone 8029s est doté de 4 touches programmables comme module d'extension intelligent, permettant d'accéder rapidement à vos contacts et paramètres favoris. Il offre une formidable expérience de communications numériques et une grande commodité lors des conversations avec une qualité audio exceptionnelle que ce soit en mode mains libres ou lors de l'utilisation du combiné confort.

### 1.2.1 Description du poste



- 1 Voyant lumineux bleu clignotant : appel entrant / Alarme Rendez-vous.
- 2 Écran rétroéclairé monochrome.
- 3 6 touches de fonction dédiées.
- 4 4 touches programmables avec LED et libellé papier.
- 5 Navigation.
- 6 Touches de fonction permanentes : accès rapide aux principales fonctions du téléphone.
- 7 Combiné filaire.
- 8 4 sorties jack de 3,5 mm (normes TRRS : CTIA).
- 9 Clavier alphabétique magnétique.
- 10 Une base stable et ajustable.
- 11 Haut-parleur.

### 1.2.2 Écran principal et touches de navigation

Barre supérieure (date, heure, icônes d'état)

Permet d'afficher la page en sélectionnant l'onglet correspondant.

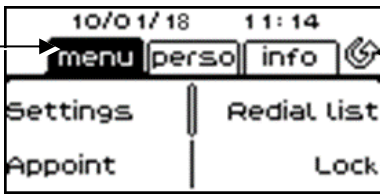



Icône de renvoi d'appels.

Touches programmables : Menus et actions disponibles selon la page sélectionnée.

- 

**Touche OK** : Permet de valider les différents choix et options proposés en cours de programmation ou de configuration.
- 

**Navigateur Gauche-Droit** : En état inactif, utiliser cette touche pour passer d'une page à l'autre. En conversation, utiliser cette touche pour se déplacer entre les onglets des appels en cours (appel en cours, appels en attente, appel entrant). Dans l'édition de texte, utiliser cette touche pour naviguer dans la zone de texte.
- 



**Navigateur Haut-Bas** : Permet de faire défiler le contenu d'une page.
- 

**Touche Retour/Quitter** : Utilisez cette touche pour revenir à l'étape précédente. Utilisez cette touche pour revenir à la page d'accueil (appui long).





Transférer vos appels en appuyant sur la touche associée à l'icône de transfert.

-  Icône blanche fixe : Aucun renvoi activé.
-  Flèche qui tourne : Renvoi activé.

### 1.2.3 Ecran de gestion des appels

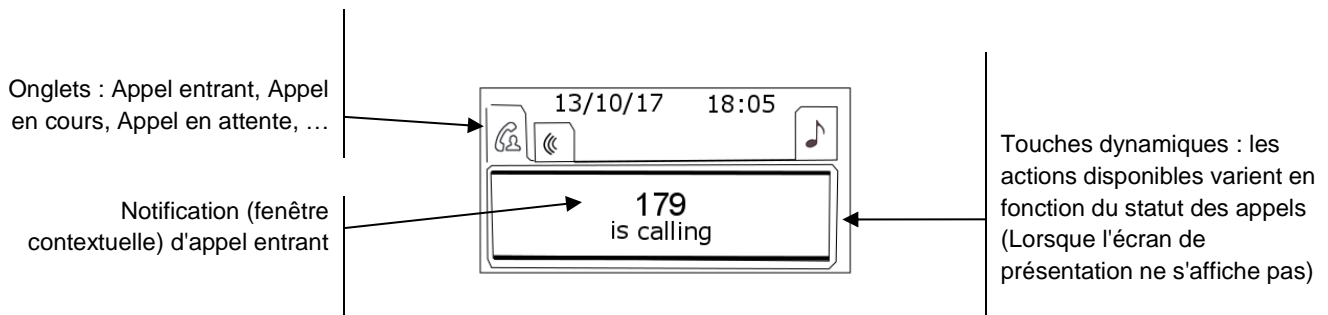

A chaque onglet correspond un appel dont l'état est symbolisé par son icône (en cours, en garde, arrivée nouvel appel). En cours de communication, utiliser le navigateur gauche-droit pour consulter les appels en garde ou entrant.



Toutes les fonctions sont accessibles lorsque l'appel est affiché sur l'écran. Utiliser les flèches Haut/Bas pour naviguer dans la page. Ces fonctions (transfert, conférence,) sont directement liées à l'état de l'appel consulté. Par exemple la fonction transfert ne sera pas disponible entre un appel en cours ou en garde et un appel entrant.



Utilisé pour passer de l'écran de conversation à l'écran de bienvenue.



Appuyer sur la touche, devant l'étiquette, pour sélectionner la fonction correspondante.

### 1.2.4 Remplacer ou mettre à jour l'étiquette en papier

#### Retirer l'étiquette en papier

- Soulever le cache de protection au niveau de l'encoche (1).
- Sortir l'étiquette en papier en procédant de la même manière (2).
- Mettre à jour l'étiquette en papier ou remplacer la par une étiquette neuve.

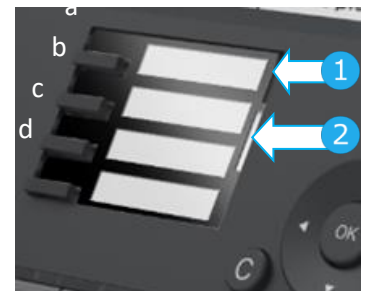

#### Installer l'étiquette en papier

- Placer en premier lieu le côté gauche de l'étiquette du téléphone en vous assurant qu'elle se trouve bien derrière les encoches (a,b,c,d).
- Installer la bande de protection transparente de la même manière.

L'application ' LabelSet ' (étiquette poste) vous permet d'imprimer les étiquettes en papier. Pour de plus amples informations, veuillez contacter votre partenaire commercial.

## 1.1 8019s DeskPhone

Ce téléphone fait partie de la gamme de téléphones numériques. En plus d'un écran monochrome lumineux, 6 touches de fonction dédiées et une touche de navigation intuitive, le poste de bureau 8019s DeskPhone est doté de 4 touches programmables comme module d'extension intelligent, permettant d'accéder rapidement à vos contacts et paramètres favoris. Il offre une formidable expérience de communications numériques et une grande commodité lors des conversations avec une qualité audio exceptionnelle que ce soit en mode mains libres ou lors de l'utilisation du combiné confort

### 1.1.1 Description du poste



- 1 Voyant lumineux bleu clignotant : appel entrant / Alarme Rendez-vous.
- 2 Écran monochrome.
- 3 6 touches de fonction dédiées.
- 4 3 touches pré-programmées avec LED et étiquette : alpha-numérique, F1 et F2.  
4 touches programmables avec LED et libellé papier.
- 5 Navigation.
- 6 Touches de fonction permanentes : accès rapide aux principales fonctions du téléphone.
- 7 Combiné filaire.
- 8 4 sorties jack de 3,5 mm (normes TRRS : CTIA).
- 9 Un pied stable
- 10 Haut-parleur.

Votre téléphone a 4 touches programmables avec LED et étiquette. Ces touches sont utilisées pour programmer un appel direct. Utilisez l'étiquette pour décrire l'action de la touche.

### 1.1.2 Écran principal et touches de navigation

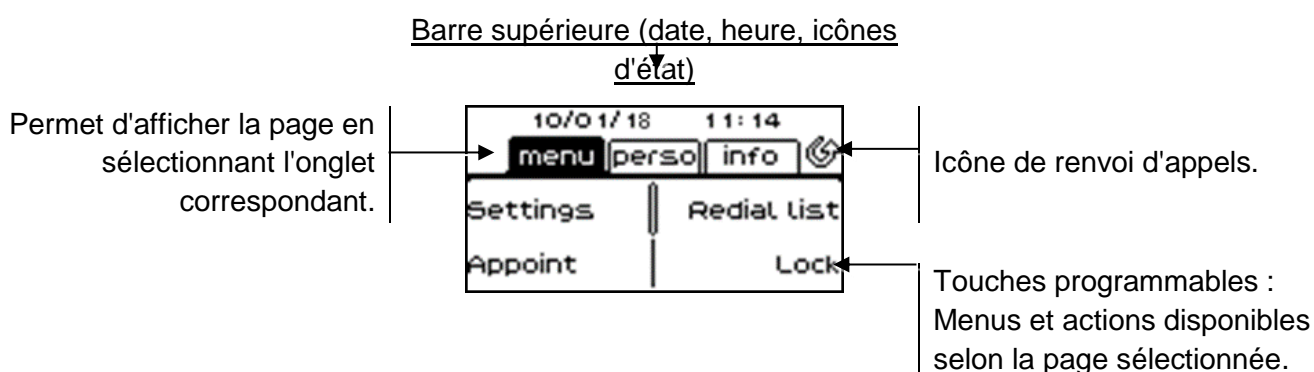



**Touche OK** : Permet de valider les différents choix et options proposés en cours de programmation ou de configuration. **Navigateur Gauche-Droit** : En état inactif, utiliser cette touche pour passer d'une page à l'autre. En conversation, utiliser cette touche pour se déplacer entre les onglets des appels en cours (appel en cours, appels en attente, appel entrant). Dans l'édition de texte, utiliser cette touche pour naviguer dans la zone de texte. **Navigateur Haut-Bas** : Permet de faire défiler le contenu d'une page.



**Touche Retour/Quitter** : Utilisez cette touche pour revenir à l'étape précédente. Utilisez cette touche pour revenir à la page d'accueil (appui long). Utilisez cette touche pour effacer un chiffre ou un caractère dans une zone de saisie.



Transférer vos appels en appuyant sur la touche associée à l'icône de transfert.

-  Icône blanche fixe : Aucun renvoi activé.
-  Flèche qui tourne : Renvoi activé.

### 1.1.3 Ecran de gestion des appels

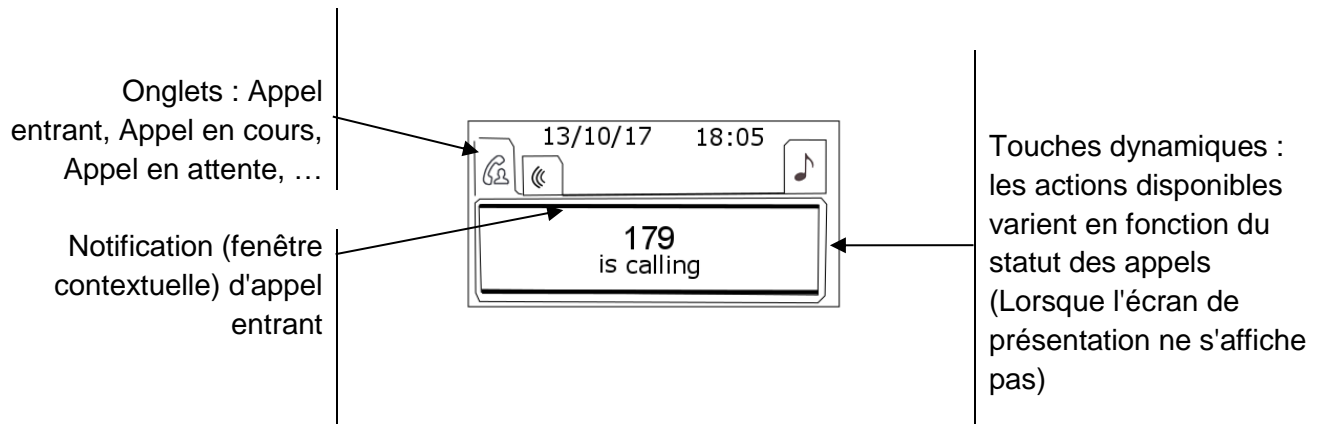

A chaque onglet correspond un appel dont l'état est symbolisé par son icône (en cours, en garde, arrivée nouvel appel). En cours de communication, utiliser le navigateur gauche-droit pour consulter les appels en garde ou entrant.



Toutes les fonctions sont accessibles lorsque l'appel est affiché sur l'écran. Utiliser les flèches Haut/Bas pour naviguer dans la page. Ces fonctions (transfert, conférence,) sont directement liées à l'état de l'appel consulté. Par exemple la fonction transfert ne sera pas disponible entre un appel en cours ou en garde et un appel entrant.



Utilisé pour passer de l'écran de conversation à l'écran de bienvenue.



Appuyer sur la touche, devant l'étiquette, pour sélectionner la fonction correspondante.

Il est également possible de gérer ses appels à partir de la page Perso. En cours de communication, appuyer sur la touche Retour/Sortie et afficher la page Perso. Les communications en cours ou en attente s'affichent sur les différentes touches de ligne. Il est alors possible de converser avec le correspondant de son choix en appuyant sur la touche qui lui est associée.

### 1.1.4 Remplacer ou mettre à jour l'étiquette en papier

#### Retirer l'étiquette en papier

- Soulever la bande de protection transparente au niveau de l'encoche et la faire glisser vers le haut pour la sortir de son logement.
- Sortir l'étiquette en papier en procédant de la même manière.
- Mettre à jour l'étiquette en papier ou remplacer la par une étiquette neuve.

#### Installer l'étiquette en papier

- Faire glisser l'étiquette en papier de haut en bas et la placer correctement derrière les encoches.
- Installer la bande de protection transparente de la même manière.





L'application ' LabelSet ' (étiquette poste) vous permet d'imprimer les étiquettes en papier. Pour de plus amples informations, veuillez contacter votre partenaire commercial.

### 1.1.5 Touches de fonction et touches programmables



Le poste 8019s DeskPhone utilise 3 touches pré-programmées pour accéder à certaines fonctions. Dans ce cas, la description de la fonction (icône) est imprimée sur l'étiquette. Utiliser la fonction en appuyant sur la touche correspondante. La LED de la touche reste allumée lorsque que la fonction associée à cette touche est activée. Appuyer à nouveau sur la touche pour la désactiver.

-  Clavier alpha-numérique  
Utiliser la touche 'alpha-numérique' pour basculer d'un clavier numérique à un clavier alphabétique.
-  Touches programmables (touches F1 et F2). Un service ou un appel direct peuvent être associés à ces touches.

## 1.2 Ecrans d'accueil

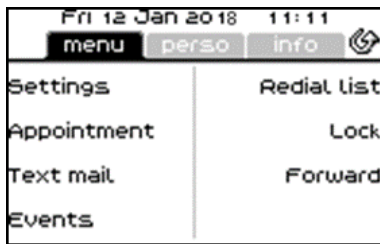

8039s

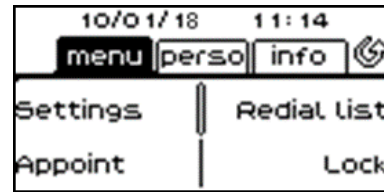

8029s/8019s

### 1.2.1 Description de la page d'accueil

Ces écrans vous donnent accès à toutes les fonctionnalités de votre téléphone. L'affichage par défaut comporte trois pages auxquelles vous pouvez accéder en appuyant sur les onglets de page en haut de l'écran. La page sélectionnée est en surbrillance. Il est possible d'ajouter aux pages par défaut d'autres applications (ACD par exemple) installées et/ou configurées sur votre système.

- Page menu *Menu*  
Comprend l'ensemble des fonctions et applications accessibles en sélectionnant le libellé de la fonction ou de l'application souhaitée. Depuis cette page, il est entre autre possible de régler la sonnerie et le contraste de l'écran, de programmer une heure de rendez-vous, de verrouiller le poste, de définir la page affichée par défaut, de configurer la messagerie, et d'accéder à des fonctions téléphoniques telles que le rappel de l'un des derniers numéros ou l'interception d'appels.
- Page perso *Perso*  
Contient des touches de ligne ainsi que des touches d'appel direct à programmer.
- Page info *Info*  
Contient des informations sur le téléphone et sur l'état de ses fonctions : nom, numéro de téléphone, nombre de messages (événements du journal d'appels, messages instantanés et vocaux), activation de la fonction de transfert, rappel de rendez-vous, etc.
-  Icône de renvoi d'appels : Appuyer sur l'icône (de l'écran tactile) ou sur la touche à côté de cette icône pour programmer ou modifier la fonction de renvoi d'appel.
- Appuyer sur la touche, devant l'étiquette, pour sélectionner la fonction correspondante.

### Choisir la page affichée par défaut sur le téléphone



- *Réglages* > *Poste* > *Pageaccueil*
- Sélectionner la page par défaut (Menu, Perso, Info, dernière page consultée ...).
- 

## 1.3 Icônes d'état/ Icônes d'appel

### Icônes d'état





Des icônes donnant des informations sur certaines configurations spécifiques du téléphone s'affichent dans la barre supérieure de l'écran.

En fonction de la taille de l'écran, toutes les icônes d'état peuvent ne pas apparaître simultanément. L'affichage des icônes dépend de leur priorité. Les icônes suivantes sont répertoriées en fonction de leur priorité, de la plus haute à la plus basse.

	Poste verrouillé.
	Casque branché.
	Rendez-vous programmé.















**Icônes d'appel**

Des icônes donnant des informations sur le statut de l'appel s'affichent dans les onglets de la fenêtre de présentation de l'appel.

	icône d'appel entrant.
	icône d'appel en cours.
	icône de mise en garde d'appel.
	Votre correspondant a mis fin à la conversation.

**1.4 Touches de fonctions permanentes**

Elles sont situées juste au-dessus du haut-parleur.

8039s 8029s	8019s	Description
		<ul style="list-style-type: none"> <li>Touche Mute/Intercom. Au cours d'un appel, sélectionner la touche pour empêcher votre contact de vous entendre. Lorsque le téléphone est libre, sélectionner cette touche pour basculer en mode Intercom. Lorsque vous recevez un appel, le téléphone raccroche automatiquement et vous passez directement en mode mains libres. Lorsqu'elle est activée, la touche s'affiche en bleu. L'interphonie peut être désactivée par l'administrateur.</li> </ul>
		<ul style="list-style-type: none"> <li>Baisser le volume (état sonnerie ou appel).</li> <li>Diminuer la luminosité (état inactif).</li> <li>Diminuer le contraste (état inactif).</li> </ul>
		<ul style="list-style-type: none"> <li>Augmenter le volume (état sonnerie ou appel).</li> <li>Augmenter la luminosité (état inactif).</li> <li>Augmenter le contraste (état inactif).</li> </ul>
		<ul style="list-style-type: none"> <li>Cette touche permet de répondre à un appel entrant en mode mains libres (la touche est bleue). Lorsqu'un appel est en cours, appuyer sur cette touche permet de passer du mode mains libres au mode casque ou au mode combiné.</li> </ul>
		<ul style="list-style-type: none"> <li>Touches programmables (touches F1 et F2).Le voyant est allumé lorsque la fonction associée à la touche est activée. Un service ou un appel direct peuvent être associés à ces touches.</li> </ul>
		<ul style="list-style-type: none"> <li>Touche Bis : pour accéder à la fonction de rappel <ul style="list-style-type: none"> <li>Rappel du dernier numéro (appui court).</li> <li>Rappeler l'un des 8 derniers numéros (appui long).</li> </ul> </li> </ul>
		<ul style="list-style-type: none"> <li>Pour obtenir des informations sur les fonctions de la page 'Menu' et pour programmer les touches de la page 'Perso' (appui court). Non disponible sur le poste 8019s DeskPhone.</li> </ul>
		<ul style="list-style-type: none"> <li>Touche Messagerie permettant d'accéder au portail de messagerie (journal d'appels, messages vocaux et messages instantanés) Cette touche clignote en bleu en cas de nouvel événement tel qu'un nouveau message vocal, un nouveau message instantané ou un nouvel événement dans le journal d'appels.</li> </ul>



## 1.5 Clavier

### 1.5.1 Clavier alphabétique magnétique (8039s, 8029s Premium DeskPhone)

Votre poste est doté un clavier alphabétique magnétique. Le clavier dépend de votre pays et de votre langue. Le clavier magnétique est automatiquement fixé à la base du poste. Il est branché au connecteur correspondant à l'arrière du téléphone.



- Variantes pays :
  - AZERTY
  - QWERTZ
  - QWERTY (international)
  - QWERTY (nordic)

Utilisez le clavier pour entrer des noms de contacts lorsque vous configurez le téléphone. Accédez directement au clavier numérique en entrant le nom de votre contact à l'aide du clavier.

Ci-après s'affiche une liste des touches de fonction qui vous permettent d'accéder à l'ensemble des symboles.



Touches de déplacement du curseur (gauche, droite, haut, bas). Appuyer sur la touche Alt pour accéder aux directions Haut et Gauche.



Maj Verr : pour écrire un texte en lettres majuscules.



Touche Alt. pour accéder aux signes de ponctuation et aux caractères spécifiques.



Touche Entrée : pour valider un texte.







Touche Retour : pour supprimer un caractère dans une zone d'édition.

## 1.5.2 Clavier alphanumérique (8019s DeskPhone)

Votre poste est équipé d'un clavier alpha-numérique. Vous pouvez passer d'un clavier numérique à un clavier alphabétique pour entrer du texte en appuyant sur la touche programmée correspondante (habituellement la première touche programmée).

- **123<>abc** Activer le mode alphabétique du clavier en appuyant la touche préprogrammée correspondante. La LED de la touche reste allumée lorsque que la fonction associée à cette touche est activée.
- Entrer les caractères alphabétiques.  
Les touches du clavier contiennent des lettres que vous pouvez afficher par appuis successifs de la touche correspondante. Le numéro est le dernier caractère de la série. Les caractères spéciaux peuvent être affichés par appuis successifs sur certaines touches :

	% \$ / ~ & ( ) [ ] = *
	@ #
	caractère espace   - _ 1
	+ . , ; : \ ? ! < > 0



- Utiliser les touches de navigation pour déplacer le curseur dans le texte.



- Appuyer sur la touche ' \* ' et la maintenir enfoncée pour passer du mode minuscules au mode majuscules, et vice versa.



- Supprimer le dernier caractère entré. Le mode alphabétique reste activé.
- **123<>abc** Sélectionner la touche programmée allumée pour revenir au clavier en mode numérique.

## 1.6 Description des connecteurs

De nombreuses connexions pour permettre des extensions du poste.

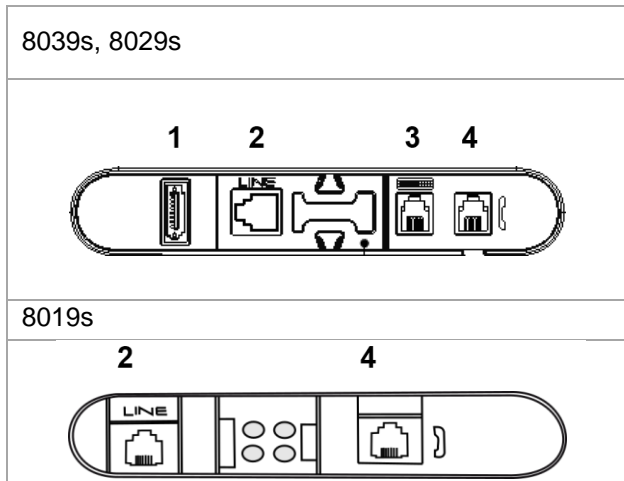

Prise Jack - Normes CTIA

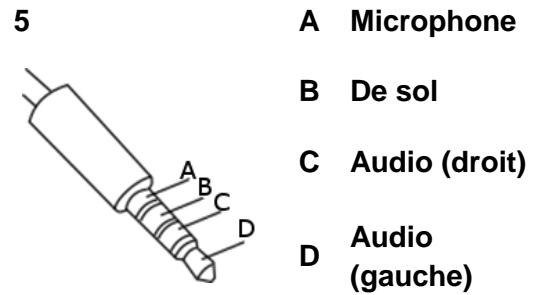

		8039s	8029s	8019s
1	Connecteur pour module d'extension (type SATA).	●	●	
2	1 connecteur RJ 11 pour sonnerie externe.	●	●	●
3	Connecteur du clavier alphanumérique magnétique (RJ 9).	●	●	
4	Fiche pour combiné filaire (RJ9).	●	●	●
5	4 sorties jack de 3,5 mm (normes TRRS : CTIA).	●	●	●

### Chemin de câble destiné au câble de connexion de la ligne (8029/8039 Premium Deskphone)

Positionner correctement le câble dans l'emplacement prévu à cet effet :

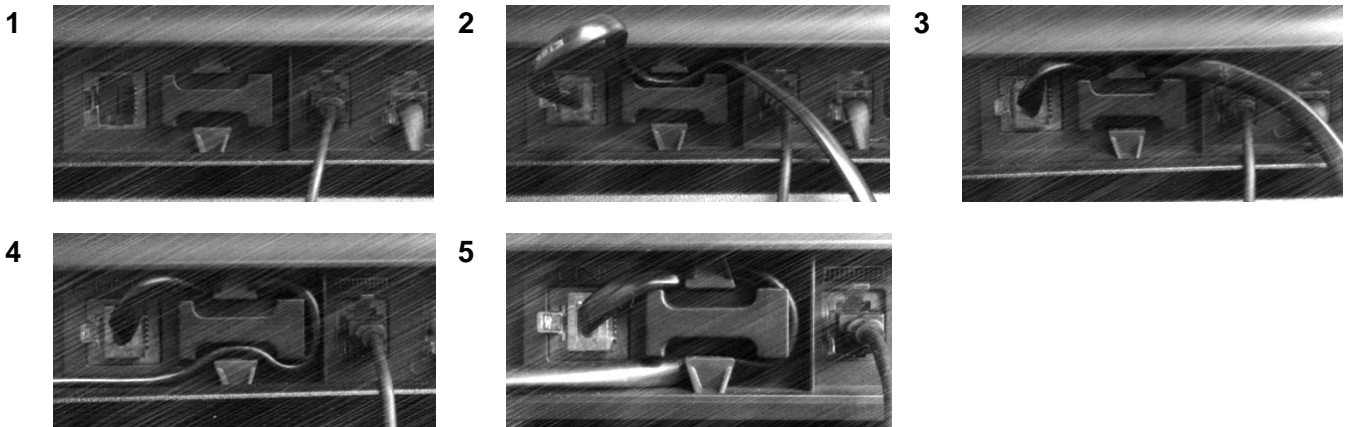

## 1.7 Module d'extension

Selon votre poste de bureau, les capacités du téléphone peuvent être étendues avec des modules d'extension :

	8039s	8029s	8019s
Module d'extension Premium 10 touches	●	●	
Premium Smart Display 14 Keys Module	●	●	
Modules d'extension Premium à 40 touches	●	●	



### 1.7.1 Installer le module d'extension sur le téléphone

- **Premium Add-on 10 keys**

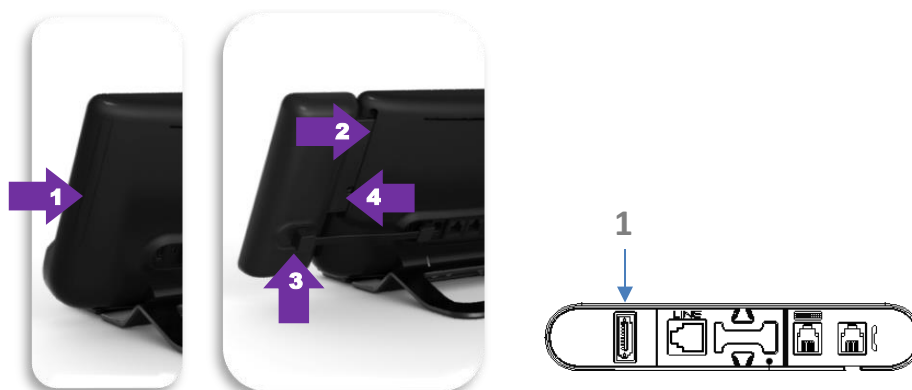

- Retirez le compartiment de protection à l'arrière du poste.
- Insérez correctement le module d'extension dans le compartiment.
- Branchez le câble fourni dans le connecteur correspondant derrière le poste et le module d'extension (1 : ).

- Fixez le module d'extension en place à l'aide de la vis fournie.
- Redémarrer le téléphone (débrancher, puis rebrancher la prise si vous utilisez un adaptateur d'alimentation externe ou un port Ethernet - LAN).

- **Premium Add-on 40 keys / Premium Smart Display 14 keys :**

- Branchez le câble fourni dans la prise prévue à cet effet à l'arrière du téléphone et du module d'extension (  ).
- Si vous le souhaitez, fixez les pieds (poste et module d'extension) en place à l'aide du clip fourni.
- Redémarrer le téléphone (débrancher, puis rebrancher la prise si vous utilisez un adaptateur d'alimentation externe ou un port Ethernet - LAN).

Gérer et utiliser les touches du module d'extension en tant que touches d'appel direct. Voir chapitre : Votre poste s'ajuste à vos besoins.

### 1.7.2 Installer plusieurs modules d'extension

Il est possible de brancher jusqu'à trois modules d'extension (Premium Smart Display 14 keys, Premium Add-on 40 keys). Pour ajouter un module d'extension supplémentaire, fixer et connecter le nouveau module d'extension sur le module d'extension déjà connecté :

- Un premier module est connecté au téléphone.
- Brancher le cordon fourni avec le nouveau module complémentaire dans la prise prévue à cet effet, à l'arrière du nouveau module connecté (←).
- Brancher l'autre extrémité du cordon dans la prise prévue à cet effet, à l'arrière du nouveau module d'extension (→).
- Redémarrer le téléphone (débrancher, puis rebrancher la prise si vous utilisez un adaptateur d'alimentation externe ou un port Ethernet - LAN).

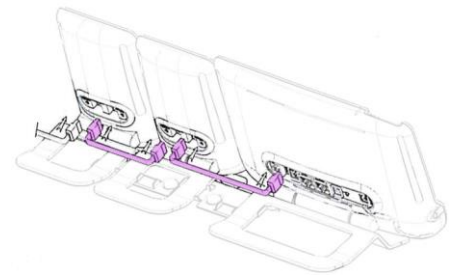

### 1.7.3 Fixer le module d'extension avec le clip

Vous pouvez également commander ce clip séparément pour chacun des deux modules d'extension. Vous pouvez fixer le clip fourni avec le module d'extension Premium à 40 touches et le module d'extension Premium Smart à 14 touches à la base (poste et module d'extension).

#### Premium Smart Add-on

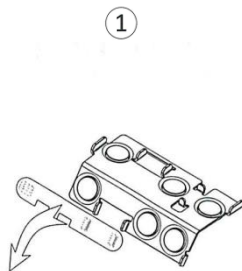

Retirer la protection sur le clip d'extension

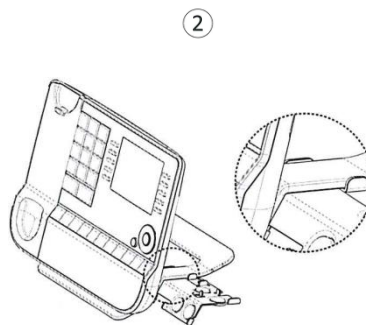

Placer correctement le clip sous le pied du téléphone, comme indiqué sur l'illustration

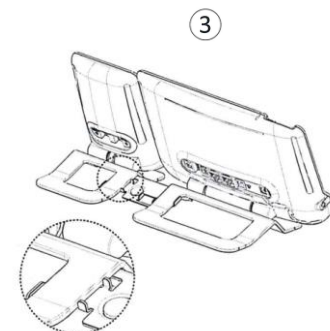

Placer le module d'extension sur le clip comme indiqué sur l'illustration

#### Premium Add-on 40

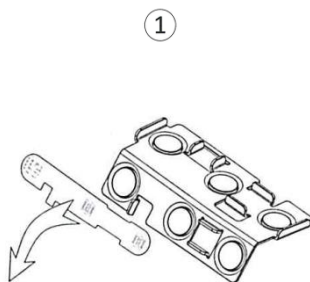

Retirer la protection sur le clip d'extension

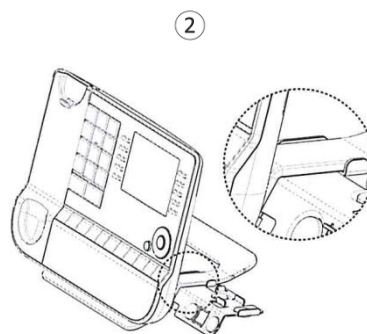

Placer correctement le clip sous le pied du téléphone, comme indiqué sur l'illustration

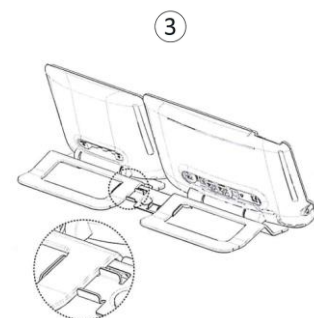

Placer le module d'extension sur le clip comme indiqué sur l'illustration

Utiliser la même procédure pour fixer un module d'extension à un autre.

Vous pouvez ajouter un ou plusieurs modules d'extension à votre téléphone. Pour ajouter un module d'extension supplémentaire, fixer et connecter le nouveau module d'extension sur le module d'extension déjà connecté.

### 1.7.4 Remplacer ou mettre à jour l'étiquette en papier

- **Premium Add-on 10 keys (avec étiquettes papier)**

- Retirer le cache de protection (1) : Insérer un objet fin (ou votre ongle) dans la fente (a) pour soulever le cache de protection. Retirer délicatement le cache à partir du premier cran (b). Le cache est maintenu en place grâce à des petites encoches, veillez à ne pas casser le cache en plastique à proximité des encoches. Retirer le cache des autres encoches (c, d) en le déplacement délicatement de droite à gauche (↔).
- Retirer l'étiquette papier à l'aide d'un objet fin.
- Remettre l'étiquette papier et le cache de protection en place (2) :  
Le cache et le papier doivent être disposés correctement. Ils doivent couvrir toute la zone destinée au papier. Dans le cas contraire, retournez-les.  
Placer en premier lieu le côté droit de l'étiquette en papier en l'insérant sous les encoches en plastique (a). Puis, insérer les autres encoches (b) en appuyant délicatement sur le papier à proximité de l'encoche.  
Installer la bande de protection transparente de la même manière.

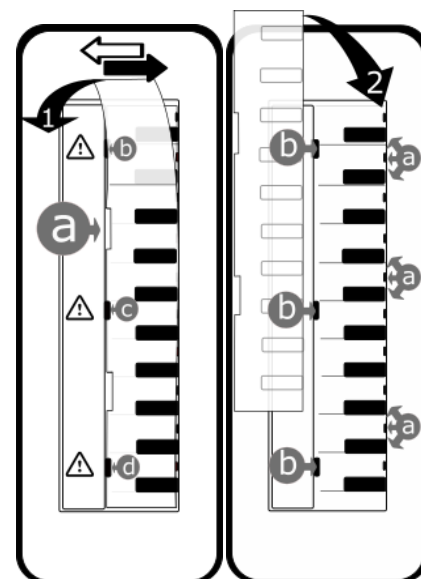

- **Premium Add-on 40 keys (avec étiquettes papier)**

- Retirer le cache de protection (1) : Insérer un objet fin (ou votre ongle) dans la position correcte (a) pour soulever le cache de protection. Retirer délicatement le cache de protection. Le cache est maintenu en place grâce à des petites encoches, veillez à ne pas casser le cache en plastique à proximité des encoches.
- Sortir l'étiquette en papier en procédant de la même manière
- Remettre l'étiquette papier et le cache de protection en place (2) :  
Le cache et le papier doivent être disposés correctement. Ils doivent couvrir toute la zone destinée au papier. Dans le cas contraire, retournez-les.  
Placer en premier lieu le côté droit de l'étiquette en papier en l'insérant sous les encoches en plastique (c). Puis, insérer les autres encoches (b) en appuyant délicatement sur le papier à proximité de l'encoche.  
Installer la bande de protection transparente de la même manière.
- Suivre la même méthode pour chaque zone d'étiquette.

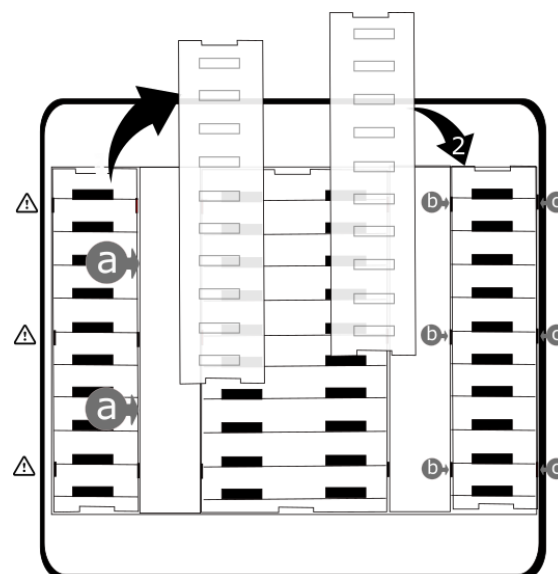

L'application ' LabelSet ' (étiquette poste) vous permet d'imprimer les étiquettes en papier. Pour de plus amples informations, veuillez contacter votre partenaire commercial.



## 1.8 Installer un combiné confort filaire

- Retirer le caoutchouc.
- Brancher le combiné filaire sur le connecteur approprié (se reporter à la description du poste).
- Positionner correctement le câble dans l'emplacement prévu à cet effet :



## 2 Téléphoner

### 2.1 Connaître le numéro de votre téléphone

Le numéro de votre poste est affiché sur la page 'Info'.

### 2.2 Portail de messagerie

Le portail de messagerie vous permet de gérer les fonctions telles que le journal d'appels, la messagerie instantanée et les messages vocaux. En cas de nouvel événement (nouvel appel, nouveau message instantané ou nouveau message vocal), la touche message clignote en bleu.



#### Accéder au portail de messagerie

-  Appuyer sur la touche des messages pour accéder au portail de messagerie.

#### Configurer l'accès au portail de messagerie

Par défaut, le système exige un mot de passe pour accéder aux fonctions du portail de messagerie. Le mot de passe est conservé pendant quelques secondes de sorte que si vous quittez le portail de messagerie, vous pourrez de nouveau y accéder après quelques secondes sans avoir à saisir de nouveau le mot de passe. Le délai d'expiration dépend de la configuration du système. Pour plus d'informations, contacter votre installateur ou administrateur.

Vous pouvez changer les paramètres pour éviter de devoir entrer un mot de passe chaque fois que vous souhaitez accéder aux fonctions du portail de messagerie.





-  Accéder au portail de messagerie.
- *Configuration*
- *Authentification*
- Entrer votre mot de passe.
- Désactiver ou activer l'authentification.  
On : la fonction est activée le mot de passe est obligatoire.  
Off : la fonction est désactivée le mot de passe n'est jamais demandé.
-  Appuyer pour valider.

#### Accéder aux fonctions du portail de messagerie

Pour accéder aux fonctions disponibles (journal d'appels, messages instantanés, messages vocaux, envoi d'un message instantané), appuyez sur la touche associée.





#### Confirmer

Lorsque vous consultez un nouvel événement (journal d'appels, message instantané ou vocal), l'événement est automatiquement confirmé. Cependant, vous pouvez choisir de confirmer tous les événements sans les consulter.

-  Accéder au portail de messagerie.
-  Appuyer sur la touche associée (Coin supérieur droit de l'écran).
- Saisir votre mot de passe, si nécessaire, et appliquer.
-  Appuyer sur la touche associée au type d'événement que vous souhaitez confirmer. Si vous appuyez sur la touche associée à l'option ' Tous ', tous les nouveaux événements seront confirmés. Vous effectuez aussi une confirmation générale si vous appuyez sur la touche programmable associée à l'icône de vérification qui s'affiche dans le coin supérieur droit de l'écran.
-  Appuyer pour valider.

## Suppression

Lorsque vous consultez un événement (journal d'appels, message instantané ou vocal), vous pouvez supprimer l'événement une fois que vous l'avez consulté. Cependant, vous pouvez choisir de supprimer tous les événements en une seule fois.

-  Accéder au portail de messagerie.
-  Appuyer sur la touche associée (Coin supérieur droit de l'écran).
- Saisir votre mot de passe, si nécessaire, et appliquer.
-  Appuyer sur la touche associée aux événements que vous souhaitez supprimer.
-  Appuyer pour valider.

## 2.3 Consulter le journal d'appels

À tout moment, vous pouvez consulter l'ensemble des appels entrants et sortants, qu'il s'agisse ou non d'appels manqués. Pour cela, accédez à la fonction de journal d'appels dans le portail de messagerie.

-  Accéder au portail de messagerie.
- Appuyer sur la touche programmable associée à la fonction de journal d'appels : *Appels*.
- Saisir votre mot de passe, si nécessaire, et appliquer.

Vous pouvez choisir de consulter uniquement les appels manqués (onglet des appels manqués) ou de consulter tous les appels (manqués ou non) entrants et/ou sortants (onglet répertoriant tous les appels).

### Consulter les appels manqués



- Sélectionner l'onglet ' Missed ' (Manqués).  
Les appels non confirmés sont en caractères gras.
- Sélectionner le journal à consulter.
-  Afficher les détails de l'appel.

Des données telles que le nom, le numéro de téléphone, la date et l'heure s'affichent sur l'écran.

Vous pouvez choisir d'appeler le contact, de lui envoyer un message instantané, d'enregistrer le contact dans votre répertoire personnel ou d'effacer l'entrée dans le journal.



### Marquer comme vu tous les appels manqués

Une fois qu'un nouvel appel a été consulté, il est automatiquement confirmé. Cependant, vous pouvez confirmer tous les appels manqués sans les consulter.

-  Appuyer sur la touche associée (Coin supérieur droit de l'écran).
-  Appuyer sur la touche associée : *appel manqué*.
-  Appuyer pour valider.





Tous les appels manqués sont confirmés.

**Supprimer tous les appels manqués.**

-  Appuyer sur la touche associée (Coin supérieur droit de l'écran).
-  Appuyer sur la touche associée.
-  Appuyer pour valider.  
Tous les appels manqués sont supprimés.

**Consulter tous les appels**



- Sélectionner l'onglet ' All ' (Tout).  
Tous les appels sont affichés avec une icône indiquant le type d'appel.

	Les appels sortants répondus.
	Les appels sortants non répondus.
	Les appels entrants répondus.
	Les appels entrants non répondus.



- Faire défiler la liste à l'aide des touches de navigation (S'il y a plus d'une page).
-  Afficher les informations sur le contact en le sélectionnant dans la liste. Des données telles que le nom, le numéro de téléphone, la date et l'heure s'affichent sur l'écran.

Vous pouvez choisir d'appeler le contact, de lui envoyer un message instantané, d'enregistrer le contact dans votre répertoire personnel ou d'effacer l'entrée dans le journal.

**Marquer comme vu tous les appels manqués**





-  Appuyer sur la touche associée (Coin supérieur droit de l'écran).
-  Appuyer sur la touche associée : *appel manqué*.
-  Appuyer pour valider.  
Tous les appels manqués sont confirmés.

**Supprimer tous les appels**

-  Appuyer sur la touche associée (Coin supérieur droit de l'écran).
-  Appuyer sur la touche associée.
-  Appuyer pour valider.  
Tous les appels du journal sont supprimés.

## 2.4 Faire un appel

Utiliser l'un des éléments suivants :

- Composer le numéro du poste destinataire. Le mode mains libres s'active automatiquement.
- **Décrocher** > Composer le numéro du destinataire.
- Appuyer sur la touche décrocher du casque > Composer le numéro du destinataire. Si votre casque n'a pas de touche décrocher/raccrocher, utiliser les touches du téléphone et allumer l'audio sur le casque ()
-  Mains libres > Composer le numéro du destinataire.
- Touche d'appel programmée.
- Appel par le nom (entrez les premières lettres du nom du contact sur le pavé alphanumérique et appuyez sur OK pour lancer la recherche).
-  Rappeler depuis le journal des appels.
-  Recomposer le dernier numéro.

Pour émettre un appel vers l'extérieur, composer le code d'accès à l'extérieur avant de composer le numéro de votre correspondant.

Pour le poste 8019s DeskPhone, la touche Bis correspond à la touche décrocher lorsque le téléphone est inactif : .

La durée de votre appel externe peut être limitée dans le temps par l'administrateur. Dans ce cas, un bip retentit et/ou un message s'affiche à l'écran 20 secondes avant la fin de la communication.





Si le correspondant interne ou externe ne répond pas ou est occupé (Dépend de la configuration du système) :

- *Interphonie* : Passer un message sur le haut-parleur du poste libre.
- *Rappeler* : Demander le rappel du poste occupé.
- *Texte* : Transmettre un message écrit.

## 2.5 Recevoir un appel

La façon dont vous répondez à l'appel dépend des équipements audio connectés à votre poste : combiné, casque, mains libres, mains libres externes ou haut-parleur.

Utiliser l'un des éléments suivants :

- Décrocher le combiné pour répondre à l'appel.
- Appuyer sur la touche Raccroché/Décroché sur le casque pour répondre à l'appel.
-  ou  ou  > Appuyer sur la touche associée à ' Répondre à l'appel ', ' Haut-parleur ' ou ' Touche de ligne ' pour répondre à l'appel en mode mains libres. Si le casque est connecté, vous répondez automatiquement à l'appel avec le casque.
- *Prendre l'appel* ou  > Prendre l'appel avec le casque s'il est connecté, ou en mode mains libres. Si le casque est connecté, vous répondez automatiquement à l'appel avec le casque.
-  Sélectionner l'icône Appel entrant. Si le casque est connecté, vous répondez automatiquement à l'appel avec le casque.
- Appuyer sur la touche ligne dédiée sur le mains libres externes pour répondre à l'appel en mode mains libres sur cet appareil.

## 2.6 Passer d'un mode audio à l'autre

En cours de conversation, vous pouvez naviguer entre les différents modes audio (combiné, haut-parleur, mains libres ou casque, s'il est connecté) en appuyant sur la touche haut-parleur/mains libres jusqu'à ce que le mode souhaité s'affiche : . Cette fonctionnalité dépend des appareils connectés. La touche s'éclaire lorsque le mode haut-parleur ou le mode mains libres est sélectionné.

Lors d'une conversation, grâce au combiné, vous pouvez alterner entre les modes audio suivants en appuyant furtivement sur la touche haut-parleur/mains libres :



Lors d'une conversation avec le casque (casque ou casque + haut-parleur), vous pouvez alterner entre les modes audio suivants en appuyant furtivement sur la touche haut-parleur/mains libres :



Si vous êtes en conversation avec le casque et que le combiné n'est pas raccroché, vous pouvez alterner entre les modes audio suivants par une brève pression sur la touche haut-parleur/mains libres



Pour passer au casque, vous devez appuyer sur la touche Décroché du combiné.

Lors d'une conversation, vous pouvez basculer vers le haut-parleur en appuyant sur la touche haut-parleur/mains libres et en la maintenant enfoncée.











Pour chaque mode audio, en cours de conversation, vous pouvez régler le volume en appuyant sur les touches de volume. Le nombre de niveaux dépend du mode audio (8 pour le combiné et le casque 10 pour le haut-parleur et le mains libres). Le volume sélectionné, pour chaque mode audio, sera enregistré pour de futures conversations.

- Durant une conversation.
-   Régler le volume en appuyant sur les touches de volume.



## 2.7 Mettre le haut-parleur en cours de communication (combiné décroché)

Activer ou désactiver le haut-parleur lorsque vous êtes en conversation en utilisant le combiné ou le casque.

-  Activer le haut-parleur (appui long) >> une fenêtre contextuelle s'affiche :  >> La touche s'allume ()
-   Régler le volume en appuyant sur les touches de volume (nombre de niveaux : 10).
-  Désactiver le haut-parleur (appui long) >> une fenêtre contextuelle s'affiche :  >> La touche n'est plus allumée ()

Un appui court sur la touche haut-parleur permet de passer en mode mains libres (voyant allumé fixe).

## 2.8 Passer des appels par nom (annuaire d'entreprise)

Cette fonction dépend de la configuration du système. Si nécessaire, contactez votre administrateur.

**123<>abc** : Si votre poste n'est pas muni d'un clavier magnétique, utilisez le clavier alphanumérique pour saisir les lettres. Le clavier doit être changé en mode alphabétique en appuyant sur la touche programmée correspondante. La LED de la touche reste allumée lorsque que la fonction associée à cette touche est activée.

Vous pouvez appeler votre contact avec la fonction de recherche par nom.

La fonction de recherche par nom comporte deux modes :



- *Interne* : Recherche prédictive dans le répertoire professionnel.
- *Unified (Répert. Unifié)* : Recherche classique dans le répertoire professionnel.

Sachez que l'utilisation de moyens de recherche prédictive signifie que vous n'accéderez pas à la carte de contact et que, par conséquent, vous ne pourrez appeler le contact que sur son téléphone professionnel.

Passer d'un mode à l'autre :

- Appuyer sur une lettre pour lancer la fonction Appel par nom.
- *Options*
- Le mode actuel est affiché.
- Sélectionner le nouveau mode :
  - *Interne* : Le mode Répertoire interne est activé.
  - *Unified (Répert. Unifié)* : Le mode Répertoire unifié est activé.
  - *OK* : Rester en mode actuel.

### 2.8.1 Appeler un contact à l'aide du répertoire unifié.

- Saisissez la première lettre du nom de votre contact.  
Lorsque vous entrez le nom de votre contact, vous pouvez étendre la recherche en ajoutant les premières lettres de son prénom après avoir saisi le symbole '#' ou en sélectionnant : *Prénom*
-  Démarrer la recherche.
- Une liste de noms correspondant à la recherche s'affiche à l'écran. Chaque contact est affiché avec son nom et son numéro de téléphone professionnel.
- Utiliser l'une des options suivantes :
  - Faire défiler la liste et sélectionner votre contact parmi les noms correspondants à votre recherche.
  -  /  Modifier la recherche.

## Appeler votre contact en utilisant le numéro de téléphone professionnel

- Presser la touche de fonction associée au numéro de téléphone de l'entreprise.

## Appeler votre contact en utilisant un autre numéro de téléphone (via la fiche contact) :

- Appuyer sur la touche programmable associée au nom du contact :

La fiche contact s'ouvre et affiche les données associées au contact : nom et prénom, numéros de téléphone (bureau, mobile, domicile), adresse électronique, adresse de messagerie instantanée et nom de la société. Le contenu de la fiche contact dépend de l'annuaire de l'entreprise.

- Parcourir l'écran à l'aide des touches de navigation haut et bas et placer le curseur sur le numéro de téléphone que vous souhaitez appeler.
-  Lancer l'appel.



Vous pouvez aussi envoyer un message instantané à l'aide de la fiche contact.



Si les informations sur votre contact sont tronquées, vous pouvez utiliser la touche Guide pour afficher toutes les informations.

Pour passer du mode de recherche par le nom au mode de recherche prédictive, sélectionner l'option ' Off ' de l'annuaire unifié dans le menu des paramètres (disponible une fois la recherche par le nom lancée). Notez que dans le mode de recherche prédictive, vous ne pourrez pas accéder à la fiche contact. Vous pourrez donc uniquement appeler votre contact à l'aide de son numéro professionnel et ne pourrez pas lui envoyer de messages instantanés.

### 2.8.2 Appeler un contact à l'aide du répertoire interne (recherche prédictive).

- Saisissez la première lettre du nom de votre contact. Si votre poste est équipé d'un clavier alphanumérique, vous saisissez le nom de votre contact en mode texte prédictif. Dans ce mode, saisissez chaque lettre du nom en appuyant une seule fois sur la touche correspondant à cette lettre.
- La recherche se lance dès que vous saisissez un caractère (recherche prédictive). Le nombre de noms correspondants s'affiche.
- Utiliser l'une des options suivantes :
  - Utiliser les touches de navigation pour afficher les noms précédents et suivants.
  -  Appuyer sur la touche OK pour lancer l'appel du contact affiché (numéro de téléphone professionnel).
  -  Modifier la recherche.
  - *Suite* : Afficher d'autres informations sur le contact sélectionné.
  - *Liste* : Afficher les résultats sous forme de liste. Utiliser les touches de navigation pour sélectionner le contact et appuyer sur la touche OK pour lancer l'appel.

Vous pouvez passer à l'autre mode de recherche en l'activant dans le menu Options (disponible après le lancement de la recherche par nom).

Cette fonction dépend de la configuration du système. Si nécessaire, contactez votre administrateur...

## 2.9 Appeler par touches d'appels programmées (Page perso /Touches f1 et f2 /Module d'extension)

Si vous avez programmé une touche d'appel direct, sélectionnez-la pour effectuer l'appel.

## 2.10 Filtrage d'appel via la messagerie vocale

Ce service permet de filtrer les appels arrivant sur votre messagerie vocale. Lorsque la personne dépose son message vous pouvez entrer en communication avec elle. Cette fonction dépend de la configuration du système. Si nécessaire, contactez votre administrateur.



### 2.10.1 Activer le filtrage

- Touche programmée 'filtrage messagerie vocale'. La touche programmée doit être configurée par le système.
- Entrer votre mot de passe.
- Même touche pour arrêter l'écoute et désactiver le filtrage.

### 2.10.2 A la réception d'un appel

Vous entendez la personne déposer son message.

Utiliser l'une des options suivantes :



-  Mains libres pour prendre l'appel.
- Décrocher.
-  Pour arrêter l'écoute seulement.

## 2.11 Recomposer

### 2.11.1 Rappeler le dernier numéro composé (bis)

-  (appui court) >> Rappel du dernier numéro.

### 2.11.2 Rappeler l'un des 10 derniers numéros

-  (appui long).
- Sélectionner le numéro à recomposer parmi les 10 derniers numéros composés.
-  ou **OK** Lancer l'appel.

Pour le poste 8019s DeskPhone, la touche Bis correspond à la touche décrocher lorsque le téléphone est inactif : .

Vous accédez également à cette fonction via le menu :

- Accéder à la page 'Menu'.
- *Appels émis*
- Sélectionner le numéro à recomposer parmi les 10 derniers numéros composés.

## 2.12 Demander un rappel automatique lorsque votre correspondant interne est occupé

Cette fonction vous permet d'être automatiquement rappelé lorsque votre contact interne se libère.

- Le poste du correspondant interne que vous cherchez à joindre est occupé, vous voulez qu'il vous rappelle dès qu'il sera libre.
- *Rappeler* >> L'acceptation du rappel s'affiche.
- 

Le rappel automatique n'est pas disponible si le poste de votre correspondant est libre ou si vous êtes mis en attente lorsqu'il est occupé.

## 2.13 Annuler un rappel automatique

- Quand votre téléphone sonne.
- *Rappeler* » L'acceptation de l'annulation du rappel s'affiche.

Annuler la demande de rappel n'est possible que lorsque le contact que vous tentez de joindre a libéré la ligne.

## 2.14 Recevoir un appel en interphonie

Vous pouvez répondre sans avoir à décrocher. Lorsqu'un correspondant appelle, vous êtes alors directement connecté en mode mains libres. L'afficheur indique l'identité de l'appelant.

**Pour activer Poste au repos :**

-  » La diode associée s'allume.

Lorsque votre correspondant raccroche, le mode interphonie reste actif.

**Pour désactiver Poste au repos :**

-  » La diode associée s'éteint.

## 2.15 Envoyer des signaux DTMF

En cours de communication, vous devez parfois émettre des codes en fréquences vocales, par exemple dans le cadre d'un serveur vocal, d'un standard automatique ou d'un répondeur consulté à distance.

- Durant une conversation.
- *#Fréqvoc*
- Entrer le code DTMF.
- *xFréqvocale* Pour désactiver la fonction.

La fonction est automatiquement annulée avec l'arrêt de la communication.

En fonction de la configuration du système, la fréquence vocale peut être activée par défaut. Dans ce cas, vous pouvez envoyer directement un code DTMF en le composant pendant la conversation. Mais si vous souhaitez passer un deuxième appel pendant la conversation, vous devez désactiver le code DTMF avant de composer le numéro.

## 2.16 Vous isoler de votre correspondant (secret)

Vous entendez votre correspondant mais votre correspondant ne vous entend pas :



### 2.16.1 À partir du téléphone

- Durant une conversation.
-  Désactiver le microphone » La touche secret clignote.
-  Reprendre la conversation » La touche secret ne clignote plus.

### 2.16.2 À partir du casque



- Utiliser la touche Silence du casque, s'il y en a une, pour désactiver le microphone du casque ou pour reprendre la conversation.

## 2.17 Renvoyer vos appels vers votre messagerie vocale

-  Sélectionner l'icône de renvoi.
- *Immédiat/MV* >> L'acceptation du renvoi s'affiche.
- 



## 2.18 Consulter votre boîte vocale

Vous êtes informé d'un nouvel événement lorsque la touche message clignote. Les nouveaux événements sont aussi affichés sur la page 'Info'.



-  Accéder au portail de messagerie.
- Appuyer sur la touche associée à la fonction de message vocal : *Msg vocal*.
- Saisir votre mot de passe, si nécessaire, et appliquer.
- Sélectionner l'onglet Nouv. mess. vocaux. Utiliser les touches de navigation vers la gauche et la droite ou appuyer directement sur l'onglet si votre poste est équipé d'un écran tactile.
- À l'aide des touches de navigation haut et bas, placez le curseur sur le message que vous souhaitez écouter.
-  Sélectionner le message à écouter.  
Affichage du nom de l'émetteur, de la date, de l'heure et du rang du message.
- *Ecouter* >> Ecouter le message.
- *Effacer* >> Effacer le message.
- *Appeler* >> Rappeler l'émetteur du message.
- *Envoicopie* >> Copier le message.
- *Env. Msg* >> Envoyer un message instantané.

### Confirmer tous les nouveaux messages vocaux

Dès que vous lancez la lecture d'un message vocal, ce message est automatiquement confirmé. Cependant, vous pouvez confirmer les messages vocaux sans les écouter.

-  Appuyer sur la touche associée (Coin supérieur droit de l'écran).
-  Appuyer sur la touche associée : *Msg vocal*
- 

### Supp. ts messages





-  Appuyer sur la touche associée.
-  Appuyer sur la touche associée : *Msg vocal*
- 

## 2.19 Envoyer un message instantané à un contact

Vous ne pouvez envoyer un message instantané qu'à un collègue connecté au même système de téléphonie (en général un collègue dans votre entreprise). Vous pouvez envoyer un message instantané à votre contact à l'aide de son numéro de téléphone ou de son nom.



**123<>abc** : Si votre poste n'est pas muni d'un clavier magnétique, utilisez le clavier alphanumérique pour saisir les lettres. Utiliser la touche 'alpha-numérique' pour basculer d'un clavier numérique à un clavier alphabétique. Une fois le mode alphabétique sélectionné, la LED correspondant à la touche reste allumée.

### 2.19.1 Envoyer un message instantané en utilisant la fonction de recherche par le nom

-  Accéder au portail de messagerie.
- *Env. Msg*
- Saisir les premières lettres du nom.  
Lorsque vous entrez le nom de votre contact, vous pouvez étendre la recherche en ajoutant les premières lettres de son prénom après avoir saisi le symbole '#' ou en sélectionnant : *Prénom*.
-  Démarrer la recherche.
- Une liste de noms correspondant à la recherche s'affiche à l'écran. Chaque contact est affiché avec son nom et son numéro de téléphone professionnel.
- Appuyer sur la touche programmable associée au nom du contact :  
La fiche contact s'ouvre et affiche les données associées au contact : nom et prénom, numéros de téléphone (bureau, mobile, domicile), adresse électronique, adresse de messagerie instantanée et nom de la société. Le contenu de la fiche contact dépend de l'annuaire de l'entreprise.
- Faire défiler l'écran avec les touches de navigation vers le haut et le bas et sélectionner l'adresse de messagerie instantanée si celle-ci existe dans la fiche contact.
-  Accéder au mode de saisie de message instantané.
- Taper le message instantané à envoyer.
-  Envoyer le message instantané.



### 2.19.2 Envoyer un message instantané à l'aide d'un numéro de téléphone



Vous ne pouvez envoyer un message instantané qu'à un collègue connecté au même système de téléphonie (en général un collègue dans votre entreprise).

-  Accéder au portail de messagerie.
- *Env. Msg*
- Saisir votre mot de passe, si nécessaire.
- Entrer le numéro de téléphone de votre contact.
-  Accéder au mode de saisie de message instantané.
- Taper le message instantané à envoyer.
-  Envoyer le message instantané.

### 2.19.3 État des messages instantanés





Une fois envoyé, le message instantané est stocké dans l'onglet des messages envoyés de la fonction de messagerie instantanée du portail de messagerie. L'état du message peut être le suivant :

-  Appuyer sur la touche associée (Coin supérieur droit de l'écran).
-  Appuyer sur la touche associée : *MI*

	Le message instantané a été envoyé mais n'est pas encore parvenu à son destinataire.
	Le message instantané a été envoyé.
	Le message instantané a été lu.

## 2.20 Consulter les messages instantanés

Vous êtes informé d'un nouvel événement lorsque la touche message clignote.



-  Accéder au portail de messagerie.
- Sélectionner la fonction de messagerie instantanée en appuyant sur la touche programmable associée : *MI*.
- Saisir votre mot de passe, si nécessaire.
- À l'aide des touches de navigation gauche et droite, accédez à l'un des onglets suivants : nouveaux messages, messages reçus, messages envoyés ou tous les messages.
- À l'aide des touches de navigation haut et bas, placez le curseur sur le message instantané que vous souhaitez lire.
-  Sélectionner le message instantané.
- Une fois le message instantané lu, vous pouvez :
  -  Répondre au message instantané en appuyant sur la touche programmable associée.
  -  Supprimer le message instantané en appuyant sur la touche associée.
  -  Appuyer sur OK pour appeler l'expéditeur du message instantané.

Lorsqu'un message est lu, l'état du message passe de ' non lu ' à ' lu ' côté destinataire et côté expéditeur.

Vous pouvez utiliser la touche de filtre pour consulter les messages envoyés à un contact ou reçus de ce contact. Par exemple, si vous consultez un message reçu d'un contact et appuyez sur la touche filtre, vous afficherez uniquement les messages envoyés à ce contact ou reçus de ce dernier.

### Confirmer les nouveaux messages instantanés.



Une fois le nouveau message instantané lu, il est automatiquement confirmé. Cependant, vous pouvez confirmer tous les messages instantanés sans les consulter.

-  Appuyer sur la touche associée(Coin supérieur droit de l'écran).
-  Appuyer sur la touche associée : *Nouv. IM*
- 

Tous les nouveaux messages instantanés sont confirmés.

### Supprimer les messages instantanés

Lorsque vous consultez les messages instantanés, vous pouvez choisir de supprimer les messages stockés dans les onglets suivants : nouveaux, envoyés, reçus ou tous les messages.

-  Appuyer sur la touche associée(Coin supérieur droit de l'écran).
-  Appuyer sur l'icône de corbeille associé à la liste que vous souhaitez supprimer.
- 







## 2.21 Répondre par un message instantané



Vous pouvez répondre à vos contacts par un message instantané lorsque vous avez reçu un message instantané ou un message vocal. Vous pouvez également envoyer des messages instantanés lorsque vous consultez le journal d'appels. Vous ne pouvez envoyer un message instantané qu'à un collègue connecté au même système de téléphonie (en général un collègue dans votre entreprise).

**123<>abc** : Si votre poste n'est pas muni d'un clavier magnétique, utilisez le clavier alphanumérique pour saisir les lettres. Utilisez la touche 'alpha-numérique' pour basculer d'un clavier numérique à un clavier alphabétique. Une fois le mode alphabétique sélectionné, la LED correspondant à la touche reste allumée.



### 2.21.1 Répondre à un message instantané

-  Accéder au portail de messagerie.
- Sélectionner la fonction de messagerie instantanée en appuyant sur la touche programmable associée.
- Saisir votre mot de passe, si nécessaire.
- Sélectionner l'onglet : *Nouveaux messages*.
- Avec les touches de navigation vers le haut et le bas, sélectionner le message instantané auquel vous souhaitez répondre.
-  Sélectionner le message instantané.
-  Répondre au message instantané en appuyant sur la touche programmable associée.
- Taper le message instantané à envoyer.
-  Envoyer le message instantané.

### 2.21.2 Répondre à un message vocal

-  Accéder au portail de messagerie.
- Sélectionner la fonction de messagerie vocale en appuyant sur la touche programmable associée.
- Saisir votre mot de passe, si nécessaire.
- À l'aide des touches de navigation gauche et droite, accédez à l'un des onglets suivants : nouveaux messages vocaux ou tous les messages vocaux.
- À l'aide des touches de navigation haut et bas, placez le curseur sur le message vocal auquel vous souhaitez répondre.
- Lorsque les détails du message vocal sont affichés à l'écran, appuyez sur la touche programmable associée au message instantané.
- Taper le message instantané à envoyer.
-  Envoyer le message instantané.

### 2.21.3 Répondre en utilisant le journal d'appels

-  Accéder au portail de messagerie.
- Appuyer sur la touche programmable associée à la fonction de journal d'appels.
- Saisir votre mot de passe, si nécessaire.
- À l'aide des touches de navigation gauche et droite, accédez à l'un des onglets suivants : appels manqués ou tous les appels.
- À l'aide des touches de navigation haut et bas, placez le curseur sur l'entrée du journal d'appels que vous souhaitez consulter.
-  Sélectionner l'entrée du journal d'appels.
- Lorsque les détails de l'appel sont affichés à l'écran, appuyez sur la touche programmable associée à la fonction de message instantané.
- Taper le message instantané à envoyer.
-  Envoyer le message instantané.

### 2.22 Verrouiller / Déverrouiller votre poste



 Cette icône indique que le téléphone est verrouillé.

- Accéder à la page 'Menu'.
- *Verrou*
- Entrer votre mot de passe >> Votre poste est verrouillé/déverrouillé.

## 3 En cours de communication

### 3.1 Passer un deuxième appel pendant une conversation

Utiliser l'une des options suivantes :

- Composer directement le numéro de votre correspondant.
- Nom du second correspondant.
- *Nouvel appel* › Numéro du deuxième correspondant.
- *Nouvel appel* › *Appels émis* › Sélectionner le numéro parmi les 10 derniers émis.
- *Nouvel appel* › *Rép.indiv* (ou *Appel direct*) › Sélectionner la touche programmée.
-  (appui long) ou  › Page menu › *Appels émis* › Sélectionner le numéro parmi les 10 derniers émis.
-  › Page perso › Touche d'appel programmée.
- Le premier correspondant est mis en attente.

Pour le poste 8019s DeskPhone, la touche Bis correspond à la touche décrocher lorsque le téléphone est inactif : .

#### 3.1.1 Reprendre le correspondant en attente

- Vous êtes en conversation avec le deuxième correspondant et le premier correspondant est en attente.
  - Utiliser l'une des options suivantes :
    - *Fin d'appel*
    - Raccrocher, votre téléphone va sonner et prendre l'appel.
- ›› Vous êtes de nouveau en conversation avec votre premier correspondant.

En cas de fausse manoeuvre, raccrochez : votre poste sonne et vous retrouvez votre premier correspondant.

### 3.2 Recevoir un deuxième appel en cours de communication

- Lors d'une conversation, un autre correspondant essaie de vous joindre. Le nom ou le numéro de l'appelant s'affiche pendant quelques secondes.
-  Sélectionner l'icône Appel entrant.
- Le premier correspondant est mis en attente.

Autre méthode :

- S'il y a deux appels entrants simultanés ou plus, sélectionner l'icône d'appel entrant et appuyer sur la touche de fonction suivante : *Répondre*.
- *FilAtt* ou *Fileattente* › *Répondre*

Pour reprendre votre premier correspondant et terminer la conversation en cours :

- Raccrocher, votre téléphone va sonner et prendre l'appel.
  - ›› Vous êtes de nouveau en conversation avec votre premier correspondant.

En cas de fausse manoeuvre, raccrochez : votre poste sonne et vous retrouvez votre premier correspondant.

### 3.3 Passer d'un correspondant à l'autre (va et vient)

En communication, un deuxième correspondant est en attente.

-  Sélectionner l'appel en attente sur l'écran de conversation.  
» Votre premier appel est mis en attente.

Autre méthode :

- *Répondre*
  - Presser la touche Retour/Sortie pour afficher la page Perso. Sélectionner l'appel en attente.
- » Votre premier appel est mis en attente.

### 3.4 Transférer un appel

En communication, pour transférer votre correspondant sur un autre poste :

#### **Vous êtes en communication avec un premier correspondant**

- Appeler un second correspondant » Le premier correspondant est mis en attente.
- Vous pouvez transférer l'appel immédiatement ou attendre que votre contact réponde avant de le transférer.
- *Transfert*
- Les deux correspondants sont mis en relation.

#### **Vous êtes en communication avec un premier correspondant. Un deuxième correspondant est en attente.**

- Vous souhaitez mettre en relation le premier correspondant avec le second.
- *Transfert*
- Les deux correspondants sont mis en relation.

Le transfert entre deux correspondants externes n'est généralement pas autorisé (dépend du pays concerné et de la programmation du système).

### 3.5 Transférer un appel à une messagerie vocale

En cours de communication, vous voulez transférer votre correspondant sur la boîte vocale d'un autre correspondant

- *Transf.MV*
- Numéro du deuxième correspondant.

### 3.6 Converser simultanément avec 2 correspondants (conférence)

- En communication avec un correspondant, un deuxième est en attente.
- *☎Conférence (☎Confér)* » Vous êtes en conférence.

#### 3.6.1 Annuler la conférence et reprendre le dernier appel actif avant la conférence (l'autre correspondant a été mis en attente) (Si la conférence est active)

- *xConférence (xConf)*

#### 3.6.2 Mettre fin à la conférence avec tous les participants (Si la conférence est active)

Utiliser l'une des options suivantes :

-  Raccrocher.
- Raccrochez le combiné.

#### 3.6.3 Si à l'issue de la conférence, vous voulez laisser vos deux correspondants en liaison :

- *xConférence (xConf)*
- *Transfert*

### 3.7 Mettre un appel en attente (attente)

Lors d'une conversation, vous souhaitez mettre l'appel en attente et reprendre le correspondant en attente ultérieurement sur le même téléphone.

- Durant une conversation.
- *Attente* » Votre correspondant est mis en attente .

#### Reprendre le correspondant en attente

Utiliser l'une des options suivantes :

-  Sélectionner l'appel en attente sur l'écran de conversation.
- Raccrocher, votre téléphone va sonner et prendre l'appel.
- Presser la touche Retour/Sortie pour afficher la page Perso. Sélectionner l'appel en attente.

### 3.8 Mettre un correspondant externe en attente (parcage)

Vous pouvez mettre un correspondant externe en attente afin de le reprendre à partir d'un autre poste :

- Durant une conversation.
- *Parquer*
- Saisir le numéro du téléphone de destination de parcage.

Récupérer l'appel à partir du téléphone de destination de parcage :

- Accéder à la page 'Menu'.
- *Interceptor* » *Repriseparc*

Si la communication mise en parcage n'est pas reprise dans un temps donné (1mn 30 par défaut), elle est aiguillée vers l'opératrice.

## 3.9 Entrer en tiers dans une communication interne

Le poste de votre correspondant est occupé. Si ce poste n'est pas 'protégé', vous pouvez, si vous y êtes autorisé, intervenir dans la conversation en cours :

- *xIntrusion*
- Même touche pour sortie (*xIntrusion*).

### 3.9.1 Se protéger contre l'entrée en tiers

- Appuyer sur une touche programmée. La touche programmée doit être configurée par le système.
- Saisir le numéro du correspondant.

La protection disparaît lorsque vous raccrochez.

## 3.10 Sauvegarder un contact dans votre annuaire personnel

En cours de communication, pour enregistrer le numéro sur une touche d'appel :

En cours de communication.

- *Versrepert*
- Appuyer sur une touche d'appel de la page Perso.
- Entrer le nom de votre correspondant.
- Valider.

## 4 Conférence 'Meet-me'

La fonction 'Meet me' permet d'établir une conférence avec un maximum de 6 personnes : le 'maître' de la conférence (qui a les droits pour initier la conférence) et les participants (5 maximum) qui se joignent à la conférence.

### 4.1 Initier une conférence 'Meet me'

Afin que les participants se joignent à la conférence, vous devez au préalable convenir avec eux d'une heure de rendez-vous pour la conférence et leur transmettre le code d'accès.

- Débranchez le combiné.
- Entrer le code d'activation de la conférence 'Meet me'. Ce code est défini par l'administrateur lors de la configuration du système. Il se peut que vous ayez besoin de contacter votre administrateur.
- Entrer votre numéro de téléphone (en interne).
- Entrer votre mot de passe.
- Entrer le code d'accès à la conférence.

La conférence est établie. Les participants doivent saisir ce code d'accès pour rejoindre la réunion.

Envoyer le code d'accès à la conférence aux participants.

Lorsque le système vous invite à entrer un code ou un mot de passe, vous avez droit à 3 essais avant que le système ne rejette votre demande.

Numéro d'appel d'activation de la conférence 'Meet me' : ce numéro d'appel est utilisé par le maître de conférence lorsqu'il veut initier une conférence depuis un poste externe. Ce numéro doit être au préalable défini par l'administrateur du système.

### 4.2 Se joindre à une conférence 'Meet me'

Une fois établie par le maître de la conférence, les participants peuvent se joindre à la conférence 'Meet me' (5 participants au maximum).

- Débranchez le combiné.
- Entrer le code d'adhésion à la conférence 'Meet me'. Ce code est défini par l'administrateur lors de la configuration du système. Il se peut que vous ayez besoin de contacter votre administrateur.
- Entrer le code d'accès à la conférence.  
Code d'accès à la conférence : code à 4 chiffres défini par le maître de la conférence et communiqué aux participants afin qu'ils puissent se joindre à la conférence.

Vous êtes en conférence.

Lorsque le maître de conférence raccroche, toutes les communications sont coupées.

Numéro d'appel d'adhésion à la conférence 'Meet me' : ce numéro d'appel permet aux participants de se joindre à une conférence depuis un poste externe.

Un bip sonore retentit lorsqu'un participant se joint à la conférence. 2 bips sonores retentissent lorsqu'un participant quitte la conférence.

Vous ne pouvez pas rejoindre une conférence si le nombre maximal de participants autorisé est déjà atteint.

Si la conférence n'est pas encore établie par le maître de conférence, vous êtes mis en attente jusqu'à son établissement (5 minutes maximum).

Si vous ne pouvez pas rejoindre directement la conférence, vous devez passer par un intermédiaire (correspondant interne ou un opérateur automatique) Ce dernier compose le code d'adhésion à la conférence et transfère votre appel (dans les 10 secondes).



# 5 L'Esprit d'Entreprise

## 5.1 Recevoir la sonnerie des appels supervisés

Pour percevoir les bips correspondant aux appels destinés à un autre poste :

- Touche programmée 'Sonnerie d'appel supervisé'. La touche programmée doit être configurée par le système.
- Même touche pour annuler.

## 5.2 Répondre à la sonnerie générale

En l'absence de l'opératrice, les appels externes qui lui sont destinés peuvent aboutir à une sonnerie générale. Pour répondre :

- Accéder à la page 'Menu'.
- *Interceptor* > *AppelGénéral*

## 5.3 Filtrage patron/secrétaire

La programmation du système permet de constituer des groupes 'patron/secrétaire' permettant de diriger les appels du patron vers une ou plusieurs secrétaires.

### 5.3.1 A partir du poste patron ou secrétaire

- Touche programmée 'Filtrage' >> Vos appels sont filtrés par la personne choisie (secrétaire,).
- Même touche pour annuler.

Le filtrage est indiqué sur l'afficheur du poste patron et par l'icône associée à la touche programmée 'filtrage'.

## 5.4 Intercepter un appel

Vous entendez un poste sonner dans un autre bureau où personne ne peut répondre. Si vous y êtes autorisé, vous pouvez répondre à partir de votre poste.

### 5.4.1 Si le poste qui sonne appartient au même groupe d'interception que vous

- Touche programmée 'interception d'appel de groupe'. La touche programmée doit être configurée par le système.

### 5.4.2 Si le poste n'appartient pas au même groupement que vous

- Accéder à la page 'Menu'.
- *Interceptor* > *Poste*
- Entrer le numéro du téléphone qui sonne.

Par programmation du système, certains postes peuvent être protégés contre l'interception.

## 5.5 Répondre momentanément à la place de l'opératrice

A chaque communication externe destinée au standard, votre poste sonnera et vous pourrez répondre à l'appel :

- Touche programmée 'Aide opératrice'. La touche programmée doit être configurée par le système.
- Votre poste sonnera en même temps que le standard.
- Même touche pour annuler.

### A chaque appel pour le standard :

Un appel pour le standard sonne sur votre poste.

- Décrochez le combiné.
- 
- Touche programmée 'Aide opératrice'.

## 5.6 Groupement de postes

### 5.6.1 Appel de postes d'un groupement :

Le groupement de postes (hunting group) permet de répartir des appels provenant d'un seul numéro vers un groupe de plusieurs numéros de téléphone. Si votre numéro de téléphone fait partie d'un groupement de postes, il est possible de l'appeler en passant par le numéro du groupement de postes.

- Décrochez le combiné.
- N° du groupement à appeler.

### 5.6.2 Sortir temporairement de votre groupement de poste /Réintégrer votre groupement :

- Touche programmée 'sortie de groupement'. La touche programmée doit être configurée par le système.
- Entrez votre numéro de groupe.

L'appartenance d'un poste à un groupement n'a aucune incidence sur la gestion de ses appels directs. Vous pouvez toujours joindre un poste précis du groupement par son propre numéro.

## 5.7 Appeler un correspondant interne sur son récepteur portatif (bip)

Le poste de votre correspondant ne répond pas et vous savez qu'il dispose d'un récepteur portatif :

- Touche programmée 'recherche de personne'. La touche programmée doit être configurée par le système.
- Affichage de la recherche en cours.

Votre correspondant peut répondre à partir de n'importe quel poste de l'entreprise.

## 5.8 Répondre au 'bip' sonore de votre récepteur portatif

Vous pouvez répondre au 'bip' sonore en utilisant n'importe quel poste de l'entreprise.

Votre récepteur portatif sonne.

- Touche programmée 'réponse à la recherche de personne'. La touche programmée doit être configurée par le système.
- Entrez votre numéro de groupe.



## 5.9 Appeler un correspondant sur son haut-parleur

Votre correspondant interne ne répond pas. Vous pouvez, si vous y êtes autorisé, 'décrocher' son poste à distance :

- Votre correspondant ne répond pas.
- *Interphonie*

Vous êtes connecté sur le haut-parleur du poste de votre correspondant (s'il possède la fonction mains libres).





## 5.10 Envoyer une copie d'un message vocal

-  Accéder au portail de messagerie.
- Appuyer sur la touche associée à la fonction de message vocal : *Msg vocal*.
- Saisir votre mot de passe, si nécessaire, et appliquer.
- Sélectionner l'onglet à consulter.
- Avec les touches de navigation vers le haut et le bas, sélectionner le message vocal que vous souhaitez envoyer.
-  Sélectionner le message à envoyer.
- *Envoicopie*
- Entrer le numéro de destination.
- *Ajouter* : sélectionner ce menu si vous souhaitez ajouter des numéros de destination
- 
- *Envoyermsg*

Lorsque vous envoyez une copie du message, vous pouvez également enregistrer un commentaire pour ajouter le message.

- *Enregistrer*
- Démarrer l'enregistrement du commentaire.
- *Stop*
- 

## 5.11 Envoyer un message vocal à un destinataire / une liste de diffusion

-  Accéder au portail de messagerie.
- Appuyer sur la touche associée à la fonction de message vocal : *Msg vocal*.
- Saisir votre mot de passe, si nécessaire, et appliquer.
-  Appuyer sur la touche associée.
- Utiliser l'un des éléments suivants :
  - Entrer le numéro du destinataire ou sélectionner une liste de destination.
  - Entrer le nom du destinataire à l'aide du clavier alphanumérique.
- 
- *Enregistrer*
- Démarrer l'enregistrement du commentaire.
- *Stop*
-  Envoyer le message.

## 5.12 Diffuser un message sur les haut-parleurs d'un groupe de postes

Ce message, ne nécessitant pas de réponse, est diffusé sur les haut-parleurs des postes de votre groupe de diffusion :

- décrocher.
- N° du groupe de diffusion >> Parlez, vous disposez de 20 secondes.
-  ou raccrocher.

Seuls les postes au repos et équipés de haut-parleurs entendent le message.

## 6 Rester en contact



### 6.1 Choix des appels à renvoyer

Lors de l'activation d'un renvoi, vous pouvez choisir le type d'appels que vous souhaitez renvoyer : externes, internes, tous,...

-  Sélectionner l'icône de renvoi.
- *Ext/Int* » Sélectionner le type d'appel Ext/Int » Le type d'appel renvoyé s'affiche.
  - *Toutappel* » Préfixe ROOM STATUS :
  - *Externes* » Transférer les appels extérieurs.
  - *Internes* » Transférer les appels intérieurs.

### 6.2 Renvoyer les appels vers un autre numéro (renvoi immédiat)

Le numéro peut être celui de votre domicile, mobile, messagerie vocale ou un poste interne (opérateur etc.).



-  Sélectionner l'icône de renvoi.
- *Immédiat*
- N° du destinataire » L'acceptation du renvoi s'affiche.
- 

Vous pouvez également sélectionner le numéro de destination du renvoi à l'aide de la fonction de recomposition du numéro ou du répertoire individuel.



Vous pouvez continuer à passer vos appels. Seul le poste destinataire peut vous joindre.

### 6.3 L'assistant personnel : un seul numéro pour vous joindre

L'assistant personnel permet à l'appelant, en plus de déposer un message sur la boîte vocale, d'être dirigé vers : un numéro interne, externe, un mobile ou le standard.

- Accéder à la page 'Menu'.
- *Réglages* » *Assistant* » *Menu*
- Vous pouvez choisir où acheminer les appels.
  - *N°Interne* » Saisir le n° d'un collègue ou de votre assistante ou autre.
  - *N°externe* » Saisir un numéro externe.
  - *N°mobile* » Saisir le n° de votre téléphone mobile ou de votre DECT.
  - *Opérateur* » Activer / désactiver le transfert vers le standard.
- 
- 



### 6.4 Activer/désactiver l'assistant personnel

- Accéder à la page 'Menu'.
- *Réglages* » *Assistant*
- *Activer* ou *Désactiver* » Activez ou désactivez l'assistant.
- 
- 

## 6.5 Faire suivre vos appels à partir d'un autre poste

Vous souhaitez que vos appels vous suivent :

Vous devez activer la fonction à partir du poste destinataire du renvoi.

-  Sélectionner l'icône de renvoi.
- *Suivez-moi*
- Saisir le numéro du terminal vers lequel vous souhaitez transmettre des appels » L'acceptation du renvoi s'affiche.
- 

Si vous avez une touche programmée pour cette fonction, vous pouvez y accéder directement.



- Appuyer sur une touche programmée.
- Saisir le numéro du terminal vers lequel vous souhaitez transmettre des appels » L'acceptation du renvoi s'affiche.
- 

## 6.6 Renvoyer les appels de votre groupement

Vous pouvez renvoyer tous les appels destinés à votre groupement vers un destinataire interne :

- Touche programmée 'Renvoi des appels de groupement'. La touche programmée doit être configurée par le système.
- Saisir le numéro du terminal vers lequel vous souhaitez transmettre des appels.
- L'acceptation du renvoi s'affiche.
- 

## 6.7 Annuler tous les renvois

-  Sélectionner l'icône de renvoi.
- *Annulrenvoi*
- 



Pour annuler tous les renvois, vous pouvez également programmer un autre type de renvoi.

## 6.8 Annuler un renvoi particulier

- Touche programmée correspondant au type de renvoi (groupe ou sélectif). La touche programmée doit être configurée par le système.

## 6.9 Renvoyer les appels lorsque vous êtes en communication (renvoi sur occupation)

Vos correspondants pourront ainsi joindre un autre poste lorsque vous êtes déjà en ligne.

-  Sélectionner l'icône de renvoi.
- *Sioccupé*
- Entrer le numéro de destination » L'acceptation du renvoi s'affiche.
- 

## 6.10 Ne pas être dérangé

Le message 'Ne pas déranger' s'affiche sur le poste des correspondants qui cherchent à vous joindre.

Vous pouvez rendre votre poste momentanément inaccessible à tout appel.

-  Sélectionner l'icône de renvoi.
- *PasDéranger (NPD)* » L'acceptation du renvoi s'affiche.

## 6.11 Laisser un message texte aux appelants internes

**123<>abc** : Si votre poste n'est pas muni d'un clavier magnétique, utilisez le clavier alphanumérique pour saisir les lettres. Le clavier doit être changé en mode alphabétique en appuyant sur la touche programmée correspondante. La LED de la touche reste allumée lorsque que la fonction associée à cette touche est activée.

Vous pouvez laisser sur votre poste un message texte qui sera affiché sur l'écran du poste qui vous appelle. L'appelant est informé du message et peut le lire en sélectionnant la touche de fonction suivante : *Lire message*.

-  Sélectionner l'icône de renvoi.
- *Texte*
- Sélectionner un type de message.

### Envoyer des messages prédéfinis

- *MsgFixe*.
- Sélectionner le message à envoyer (01 à 27).
- **OK**

Sélectionner la langue du message qui sera affiché : *Langue*.

Remarque : vous pouvez sélectionner un message à envoyer à l'aide de son numéro en sélectionnant l'option : *Aller à msg*.

Les 27 messages sont les suivants :

1	RAPPELEZ	15	REUNION LE xx xx xx (*)
2	RAPPELEZ DEMAIN	16	REUNION LE xx xx xx A xx H xx (*)
3	RAPPELEZ A xx : xx (*)	17	ABSENT UN INSTANT
4	RAPPELEZ LE xx xx xx (*)	18	ABSENT POUR LA JOURNEE
5	Appeler l'opérateur	19	ABSENT, RETOUR A xx : xx (*)
6	APPELEZ SECRETAIRE	20	ABSENT, RETOUR LE xx xx xx A xx : xx (*)
7	JE RAPPELLERAI A xx H xx (*)	21	EN CONGES, DE RETOUR LE xx xx xx (*) EN CONGES, DE RETOUR LE xx xx xx (*)
8	JOIGNEZ PAR BIP	22	RENDEZ-VOUS EXTERIEUR
9	PASSEZ PRENDRE VOS TELECOPIES	23	A L'EXTERIEUR, RETOUR LE xx xx xx (*)
10	PASSEZ PRENDRE VOTRE COURRIER	24	JE SUIS EN SALLE N° xxxx (*)
11	VEUILLEZ ANNULER VOTRE RENVOI	25	EN REUNION - NE PAS DERANGER
12	VISITEURS EN ATTENTE	26	EN PAUSE DEJEUNER
13	VOUS ETES ATTENDU A L'ACCUEIL	27	MALADE
14	REUNION A xx : xx (*)	(*)	Messages à compléter via le clavier numérique





## Envoyer un nouveau message

- *NouveauMsg.*
- Taper votre message.
- 

## 6.12 Consulter les messages textes laissés en votre absence

Le voyant lumineux de votre poste indique la présence de messages.

-  **>>** Nombre de messages reçus.
- *LireTexte* **>>** Affichage du message, de l'émetteur à l'écran.
- *Suite* **>>** Affichage de la suite du message ainsi que la date et l'heure de dépôt.
- Utiliser l'une des options suivantes :
  - Utiliser la navigation gauche/droite pour voir les messages précédents et les messages suivants.
  - *Effacer* **>>** Effacer le message.
  - *Appeler* **>>** Rappeler l'émetteur du message.
  - *EnvoyerTxt* **>>** Envoyer un message écrit à un correspondant interne.
  - *Versreper* **>>** Enregistrer le numéro de l'émetteur dans votre répertoire.
  -  **>>** Quitter la consultation.

## 6.13 Notification des messages

Cette fonction dépend de la configuration du système. Si nécessaire, contactez votre administrateur...

Un message est déposé dans votre boîte vocale mais vous n'êtes pas à votre bureau. Vous pouvez configurer votre poste de façon à recevoir une notification de message sur un autre poste.

- Accéder à la page 'Menu'.
- *Réglages* **>** *Notification*
- Appuis successifs pour activer/désactiver.
- *ON/OFF*
- *Choix* **>>** Appuis successifs pour activer/désactiver.
- 

### 6.13.1 Modifier la plage horaire

Il est possible de modifier la plage horaire pendant laquelle la notification est active.

- *Horaires*
- Modifier les horaires.
- 

## 6.14 Renvoyer les appels sur votre récepteur portatif de recherche de personne

Vos correspondants pourront ainsi vous joindre lors de vos déplacements dans l'entreprise.

-  Sélectionner l'icône de renvoi.
- *Surbip* **>>** L'acceptation du renvoi s'affiche.

# 7 Votre poste s'ajuste à vos besoins

## 7.1 Initialiser votre messagerie vocale

- Le voyant lumineux clignote.
- 
- Entrer votre mot de passe puis enregistrer votre nom selon les instructions du guide vocal.

Le mot de passe est utilisé pour accéder à votre messagerie vocale et pour verrouiller votre téléphone.

Votre mot de passe est composé de 6 chiffres. Un mot de passe trop simple composé de 6 chiffres identiques (000000, 111111,...) ou d'une suite simple de 6 chiffres (012345, 123456,...) sera rejeté par le système. Dans certaines versions du système, le mot de passe est composé de 4 chiffres. Après une mise à jour du système le mot de passe peut être composé de 6 chiffres. Pour des raisons de sécurité, il est recommandé d'utiliser un mot de passe à 6 chiffres. Contactez votre installateur pour plus d'informations. La liste de mots de passe vulnérables fournie n'est pas exhaustive.

## 7.2 Personnaliser votre accueil vocal

Vous pouvez remplacer l'annonce d'accueil par défaut par une annonce personnelle.

- Accéder à la page 'Menu'.
- [Réglages](#) [› Boîtevocale](#)
- Vous pouvez écouter le message d'accueil, le personnaliser et définir le message d'accueil par défaut ([Ecouter](#), [Enregistnom](#)).
- Vous pouvez remplacer l'annonce d'accueil par défaut par une annonce personnelle ([Messagepers](#)).
- Vous pouvez choisir entre deux modes : le standard automatique ou le message d'accueil ([Mode](#) [› Mode enreg /Mode simple](#))
- Vous pouvez à tout moment mettre l'enregistrement sur pause, reprendre l'enregistrement ou arrêter l'enregistrement.

## 7.3 Modifier votre mot de passe

- Accéder à la page 'Menu'.
- [Réglages](#) [› Options](#) [› Motdepasse](#)
- Ancien code (6 chiffres).
- Nouveau code (6 chiffres).
- 



Tant que votre messagerie vocale n'a pas été initialisée, le mot de passe est 515151.

Votre mot de passe est composé de 6 chiffres. Un mot de passe trop simple composé de 6 chiffres identiques (000000, 111111,...) ou d'une suite simple de 6 chiffres (012345, 123456,...) sera rejeté par le système. Dans certaines versions du système, le mot de passe est composé de 4 chiffres. Après une mise à jour du système le mot de passe peut être composé de 6 chiffres. Pour des raisons de sécurité, il est recommandé d'utiliser un mot de passe à 6 chiffres. Contactez votre installateur pour plus d'informations. La liste de mots de passe vulnérables fournie n'est pas exhaustive.

## 7.4 Régler votre sonnerie





- Accéder à la page 'Menu'.
- *Réglages* > *Poste* > *Sonnerie*
- Saisir votre mot de passe, si nécessaire, et appliquer.

### 7.4.1 Choisir la mélodie

- *Mélod. Int/Mélod. Ext*  
Vous devez sélectionner une mélodie pour les appels externes et internes.
- Sélectionner la mélodie de votre choix (17 mélodies).
- 
-  Fin. /  Pour ajuster les autres fonctions audio.



L'une des sonneries est plus forte que toutes les autres et peut être utilisée dans des environnements bruyants.

### 7.4.2 Régler le volume de la sonnerie



- *Volume*
-   Régler le volume au niveau souhaité : (10 niveaux).
- 
-  Fin /  Pour ajuster les autres fonctions audio.

L'une des sonneries est plus forte que toutes les autres et peut être utilisée dans des environnements bruyants.



### 7.4.3 Activer/désactiver le mode silence

- *Silence*
- *ON/OFF* >> activation/désactivation.
- 
-  Fin /  Pour ajuster les autres fonctions audio.



### 7.4.4 Activer/désactiver le mode réunion (sonnerie progressive)

- *Progressive*
- *ON/OFF* >> activation/désactivation.
- 
-  Fin /  Pour ajuster les autres fonctions audio.



### 7.4.5 Activer/désactiver le mode de sonnerie discret

- *Bips*
- *3 Bips + Sonnerie*
- *ON/OFF* >> activation/désactivation.
- 
-  Fin /  Pour ajuster les autres fonctions audio.

### 7.4.6 Régler le volume de la sonnerie pendant la présentation d'un appel



- Votre poste sonne.
-   Régler le volume de la sonnerie.

### 7.5 Adapter le niveau de contraste

- Accéder à la page 'Menu'.
- [Réglages](#) [› Poste](#) [› Contraste](#)
- [Ecran](#) ou [Touches](#) [››](#) Augmenter ou diminuer le contraste de l'écran ou des touches (du boîtier d'extension) par appuis successifs sur les touches correspondantes.
- 
- 

### 7.6 Sélectionner la page d'accueil

Cette fonctionnalité permet de choisir la page qui s'affiche par défaut sur le poste.

- Accéder à la page 'Menu'.
- [Réglages](#) [› Options](#) [› Pageaccueil](#)
- Sélectionner la page par défaut (Menu, Perso, Info, dernière page consultée ...).
- 
- 

### 7.7 Sélectionner la langue

- Accéder à la page 'Menu'.
- [Réglages](#) [› Options](#) [› Langue](#)
- Sélectionner la langue de votre choix.
- 

### 7.8 Programmer les touches d'appel direct (Page perso /Touches f1 et f2 /Module d'extension)



**123<>abc** : Si votre poste n'est pas muni d'un clavier magnétique, utilisez le clavier alphanumérique pour saisir les lettres. Utiliser la touche 'alpha-numérique' pour basculer d'un clavier numérique à un clavier alphabétique. Une fois le mode alphabétique sélectionné, la LED correspondant à la touche reste allumée.

 : si la touche 'i' n'est pas présente sur votre téléphone, veuillez utiliser le menu Réglages ([Réglages](#) [› Touches](#)).





Selon le type poste de bureau, vous pouvez programmer :

- Touches de fonction de la page Perso.
  - Touches (de fonction) du modules d'extension.
  - Touches f1 et f2.
  - Touches programmables avec voyant et étiquette papier.
  - Touches programmables avec voyant et étiquette papier.
- Le comportement du voyant peut différer en fonction de la configuration du système. Pour plus d'informations, contacter votre installateur ou administrateur.





#### Si la touche n'est pas encore programmée

- Sélectionner la touche à programmer.
- *Nom* : Entrer le nom de la touche.
- 
- *Numéro* : Saisir le numéro à associer à la touche.
- 
- 

#### Si la touche est déjà programmée :

-  ou *Réglages* > *Touches*
- Sélectionner la touche à programmer.
- *Nom* : Entrer le nom de la touche.
- 
- *Numéro* : Saisir le numéro à associer à la touche.
- 
- 

## 7.9 Modifier les touches d'appel direct

-  ou *Réglages* > *Touches*
- Sélectionner la touche à modifier.
- *Nom* : Entrer le nom de la touche.
- 
- *Numéro* : Saisir le numéro à associer à la touche.
- 
- 
- 

## 7.10 Suppression des touches de rappel direct

-  ou *Réglages* > *Touches*
- Sélectionner la touche à supprimer.
- *Effacer*
- 

## 7.11 Programmer un rappel de rendez-vous

Vous pouvez définir l'heure d'un rappel temporaire (une fois dans les 24 heures) ou d'un rappel permanent (tous les jours à la même heure).

- Accéder à la page 'Menu'.
- *Rendez-vous*
- Indiquez l'heure du rendez-vous.
- *Temporaire/ Permanent* >> Sélectionner le type de rendez-vous.
- 

L'icône 'Rendez-vous programmé' s'affiche sur la page d'accueil.

**A l'heure programmée votre poste sonne :**

- 

Si votre poste est renvoyé sur un autre poste, le rappel de rendez-vous ne suit pas le renvoi.

**Pour annuler votre demande de rappel :**

- Accéder à la page 'Menu'.
- *Rendez-vous*
- *Temporaire/ Permanent* » Sélectionner le type de rendez-vous.
- *Effacer*
- 

L'icône 'Rendez-vous programmé' disparaît de la page d'accueil.

## 7.12 Installer un accessoire via la prise casque (casque, mains libres, enceinte)

Par défaut, la prise jack de votre téléphone peut être utilisée pour connecter un casque, un kit mains libres ou un haut parleur. Un casque large bande peut également être fourni pour optimiser la qualité sonore.

Lorsque vous connectez l'accessoire à la prise casque, un message vous demande de préciser le type de l'accessoire :

- *Casque*
- *Mains libres*

Une icône spécifique s'affiche dans la barre d'état : .

Au besoin, vous pouvez également sélectionner le type de l'accessoire dans les réglages audio :

- Accéder à la page 'Menu'.
- *Réglages* » *Poste* » *Jack*
- *Casque / Mains libres* » Sélectionner le type de terminal connecté à la prise jack.
- 

Votre téléphone est équipé d'une prise Jack 3,5 mm 4 poles. Si votre appareil n'est pas compatible, vous pouvez utiliser un adaptateur jack à 3 ou 4 sorties.

Votre téléphone est équipé d'une prise Jack 3,5 mm 4 poles. Si votre appareil n'est pas compatible, vous pouvez utiliser un adaptateur jack à 3 ou 4 sorties.

## 7.13 Activation/désactivation du mode ' Casque forcé '

Le mode 'casque forcé' est à activer dès lors qu'un casque est installé à la place du combiné.

- Accéder à la page 'Menu'.
- *Réglages* » *Poste* » *Casque forcé*
- *ON/OFF* » activation/désactivation du casque forcé.

## 7.14 Contacter votre administrateur (Support Technique)

Il se peut que vous ayez besoin de contacter votre administrateur.

Avant de contacter votre administrateur, assurez-vous d'avoir à portée de main des informations telles que vos codes de téléphone et votre version de logiciel.

### 7.14.1 Code de date (droite) / Code technique (gauche)

Les codes sont indiqués sous le boîtier du téléphone. Cette étiquette est un exemple et ne représente pas celle qui est apposée sur votre téléphone.

<b>1</b>	Code de date (droite)
<b>2</b>	Code technique (gauche)

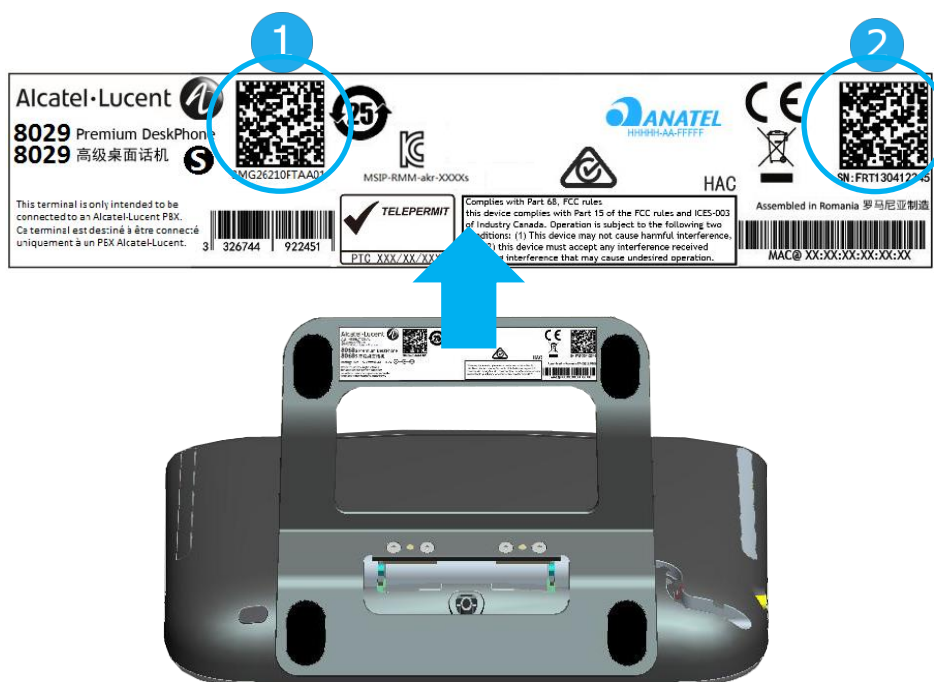

### 7.14.2 Version du logiciel

La version du logiciel peut être affichée sur le téléphone en suivant le chemin ci-dessous :

- Accéder à la page 'Menu'.
- *Réglages* > *Système* > *Version*



## 8 ACD : Poste agent / Poste superviseur

	8039s	8029s	8019s
Cette fonctionnalité est compatible avec les téléphones fixes suivants.	●		

### 8.1 Poste agent

Une solution centre d'appels permet une distribution optimale des appels aux agents en fonction de leurs disponibilités et de leurs compétences.

### 8.2 Ouvrir une session agent (login) – Poste agent

- Sélectionner l'application ACD.
- *Login*
- Sélectionner l'agent et valider.
- **OK**
- Suivant les instructions affichées à l'écran, entrer votre mot de passe ou valider.

» Affichage de l'écran d'accueil de l'application ACD.

### 8.3 Écran d'accueil de l'application ACD – Poste agent

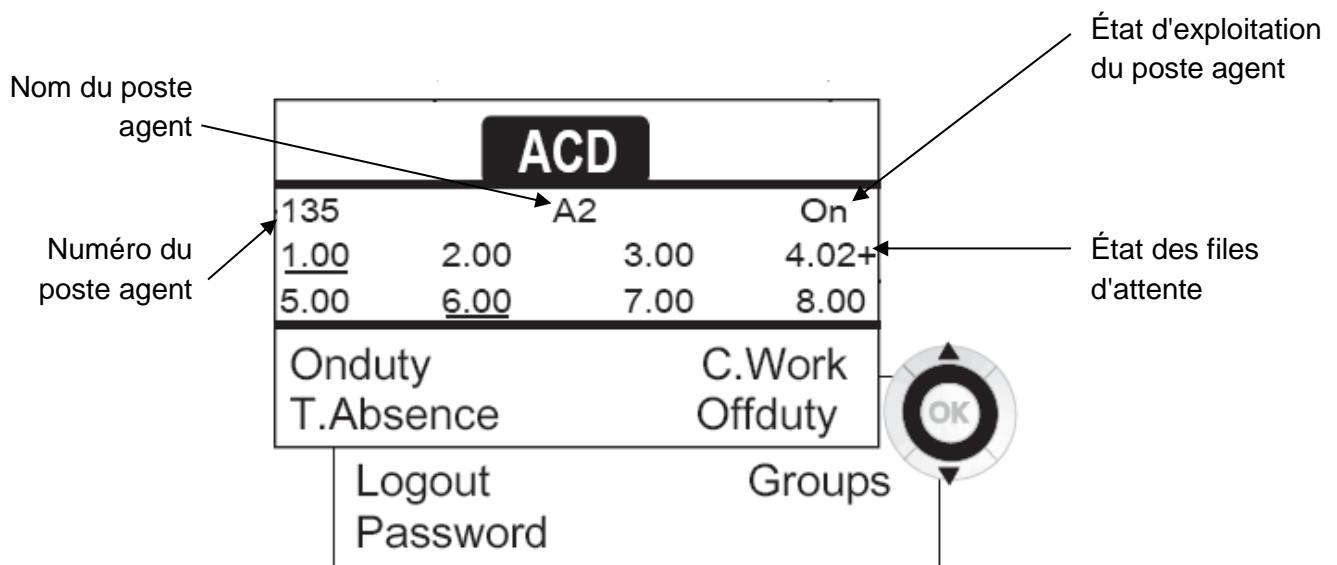

4.02 signifie : groupe numéro 4 / 2 appels en attente / le signe + indique que la capacité maximal de la file d'attente est atteinte.

## 8.4 Les quatre états d'exploitation du poste agent

La disponibilité d'un agent est liée à son état d'exploitation (au nombre de 4), qu'il peut changer à tout moment. Ces états sont :

- *Enservice* » En service, l'agent est prêt à recevoir des appels.
- *Enretrait* » En retrait, l'agent s'est retiré de l'application ACD.
- *Travailcomp* » En travail complémentaire, l'agent ne reçoit plus d'appels, le temps d'effectuer une tâche liée à un appel.
- *Pause* » En absence momentanée, l'agent est en pause et ne reçoit pas d'appels.

L'agent peut changer l'état de fonctionnement en entrant des codes, en appuyant sur les touches de fonction du combiné, ou en utilisant le logiciel Agent Assistant de l'ordinateur (s'il est disponible).

## 8.5 Changer l'état d'exploitation du poste – Poste agent

### 8.5.1 Changement par codes (tous postes)

Les codes de changement d'état d'exploitation sont définis lors de la configuration du système, consulter l'administrateur du système pour connaître ces codes.

- Entrer le code d'exploitation à activer.

### 8.5.2 Changer à l'aide des touches de fonction

- Appuyer sur la touche de fonction de l'état à activer. Des informations relatives à l'état sélectionné s'affichent à l'écran. Si un message de refus apparaît, contacter l'administrateur du système.

## 8.6 Modifier votre mot de passe – Poste agent

- *Motdepasse*
- Nouveau code (6 chiffres).

## 8.7 Intégrer un autre groupe / quitter un groupe – Poste agent

- *Groupes*
- Appuyer sur la touche du groupe (1 à 8) à intégrer (case vide) et/ou appuyer sur la touche du groupe à quitter (case pleine).

## 8.8 Fermer la session agent (logout) – Poste agent

- *Logout*

## 8.9 Poste superviseur

- Un superviseur peut consulter les messages laissés dans les boîtes vocales des groupes d'un centre d'appels (8 groupes au maximum) à l'aide des touches de fonction.

Un superviseur peut également remplir la fonction d'agent à partir du même poste

## 8.10 Superviser les boîtes vocales de groupes – Poste superviseur

### 8.10.1 Consulter les messages : -

Lorsqu'un message est déposé dans la boîte vocale d'un groupe, le témoin de présence d'un message vocal associé à la touche de supervision clignote.

- Appuyer sur la touche de supervision.
- Suivre les instructions du guide vocal.

Dès qu'une boîte vocale est consultée par un superviseur, son accès n'est plus possible aux autres superviseurs

### 8.10.2 Touches de supervision des boîtes vocales des groupes et positionnement sur les postes : -

- Accédez aux pages Perso pour afficher le positionnement des touches de supervision sur les postes.

# 9 Accessoires

Les accessoires supportés par Alcatel-Lucent Enterprise permettent de travailler sans problèmes sur la plupart/tous les appareils de nos clients (téléphones matériels, softphones). La liste des accessoires présentée dans le présent document n'a pas de caractère contractuel et peut être modifiée sans préavis.

## 9.1 Liste des accessoires

### 9.1.1 Casque filaire à 4 ports 3,5 mm

- Corded Premium Monaural Wideband Headset 3GV28047BA (Sennheiser SC 232).  
Voix HD - Easy Disconnect - Câble Jack 3,5 mm, 4 poles et 3 poles
- Corded Premium Binaural Wideband Headset 3GV28048BA (Sennheiser SC 262).  
Voix HD - Easy Disconnect - Câble Jack 3,5 mm, 4 poles et 3 poles
- Corded Monaural Wideband Headset 3GV28047AD (Plantronics HW510N).  
Quick Disconnect (QD) - Câble Jack 3,5 mm, 4 poles et 3 poles
- Corded Binaural Wideband Headset 3GV28048AD (Plantronics HW520N).  
Quick Disconnect (QD) - Câble Jack 3,5 mm, 4 poles et 3 poles
- Corded Monaural 3BN78815AB (Plantronics C215).  
Câble Jack 3,5 mm, 4 poles et 3 poles



### 9.1.2 Module de conférence

- Alcatel-Lucent 8125 Audiooffice usb.
- Alcatel-Lucent 8115 Audiooffice usb.

### 9.1.3 Interface du bouton commutateur électronique

- Module d'interface des appels externes (MWS 3GV28050AA).

### 9.1.4 Autres accessoires (casques)

Veillez consulter les sites de fournisseurs suivants pour connaître les casques compatibles :

- <https://www.plantronics.com/us/en/solutions/alcatel-lucent>
- <https://en-de.sennheiser.com/alcatel-lucent-headsets-unified-communications>
- <https://www.emea.jabra.com/business/for-your-platform/alcatel-lucent>

## 9.2 8115/8125 Audiooffice



	8039s	8029s	8019s
L'accessoire est compatible avec les postes suivants	●	●	

Cette section décrit comment utiliser le module de conférence 8115/8125 Audiooffice avec votre poste de bureau. Pour de plus amples informations sur le module 8115/8125 Audiooffice, consultez le manuel utilisateur de l'appareil.

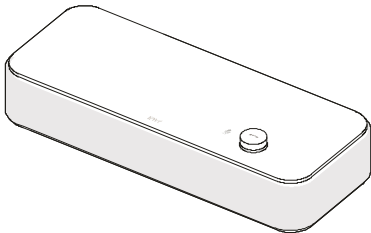
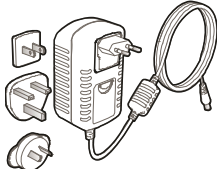
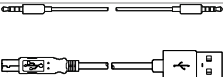
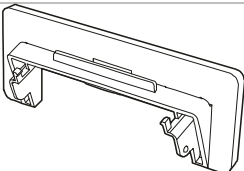
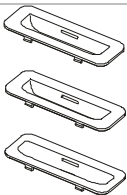
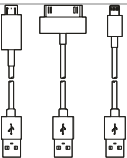
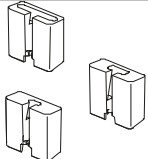
### 9.2.1 Contenu de la boîte

		8115 Audiooffice	8125 Audiooffice
Base Alcatel-Lucent 8115 Audiooffice		●	
Base Alcatel-Lucent 8125 Audiooffice			●
Adaptateur CA		●	●
Câble Jack 3,5 mm Câble USB A vers B		●	●
Support tablette			●
Adaptateurs Lightning, 30 points et micro-USB			●
Câbles Lightning, 30 points et micro-USB			●
Adaptateurs de câbles Lightning, 30 points et micro-USB			●

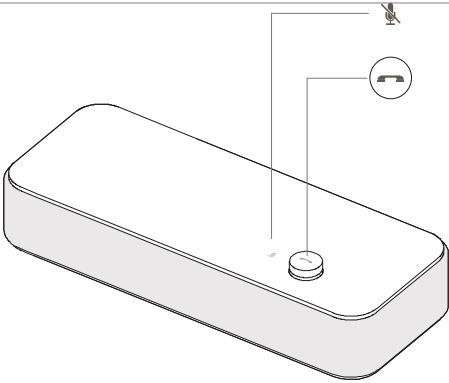
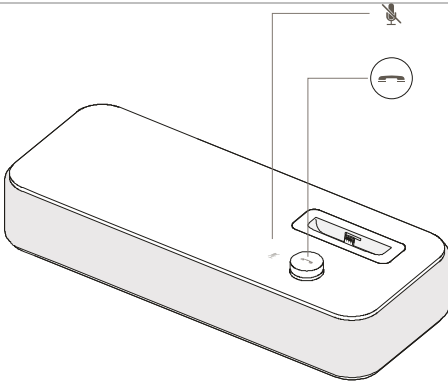
## 9.2.2 Description

8115 Audiooffice		8125 Audiooffice	
			
	Silencieux	Silencieux	
	Réglage du volume. Réception et fin d'appel.	Réglage du volume. Réception et fin d'appel. Appairage Bluetooth.	

## 9.2.3 Configuration

Une fois l'appareil installé, pour profiter d'une qualité de son optimale, évitez de placer des objets (murs ou objets encombrants) dans un rayon de 20 cm.

1. Brancher l'adaptateur principal d'alimentation à l'arrière de la base et dans une fiche murale.

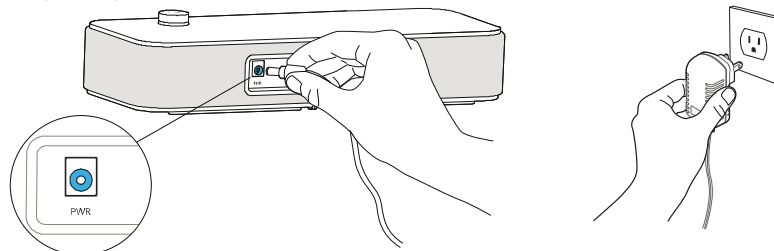

1. Appuyer sur le bouton On / Off situé à l'arrière de la base.

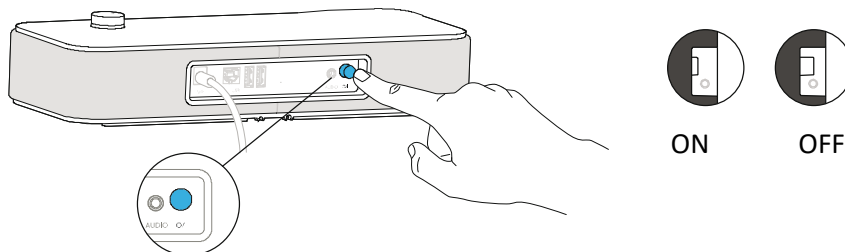

## 9.2.4 Connecter vos appareils

Connecter votre poste de bureau au module de conférence à l'aide du câble jack fourni.

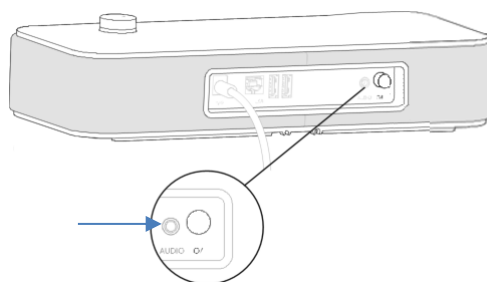

### Autres appareils

Le module 8115/8125 Audiooffice peut servir à connecter un autre appareil, comme un téléphone mobile (via Bluetooth, USB ou Jack) ou un ordinateur (Bluetooth, Jack, USB).

## 9.2.5 Bluetooth(8125 Audiooffice)

Les messages vocaux sont en anglais jusqu'à l'appairage d'un premier appareil l'unité adoptera ensuite la langue de l'appareil connecté via Bluetooth.

Maintenir la touche de volume enfoncée jusqu'à ce qu'un signal sonore se fasse entendre. Lorsque le message ' Appairage : en attente de connexion ' s'affiche, vous pouvez appairer votre Alcatel-Lucent 8125 Audiooffice à l'aide du menu Bluetooth de votre appareil. Un signal sonore final confirme l'appairage.

### Déconnecter un appareil appairé

Maintenir la touche de volume enfoncée jusqu'à ce qu'un double signal sonore se fasse entendre. Le dernier appareil connecté est alors déconnecté et la connexion automatique est désactivée. Le message ' Déconnexion ' et un signal sonore confirment la déconnexion.

### Désappairer tous les appareils connectés

Maintenir la touche de volume enfoncée jusqu'à ce qu'un triple signal sonore se fasse entendre. Le message ' Effacer tous les appareils enregistrés ' confirme cette action.



## 9.2.6 Utiliser votre appareil

Utiliser l'appareil 8115/8125 Audiooffice comme module de conférence.

### **Passer ou recevoir un appel avec le téléphone Alcatel-Lucent Deskphone en mode jack**

Lorsque le câble jack est branché au téléphone Alcatel-Lucent Deskphone, l'utilisateur doit configurer l'interface jack avec l'équipement ' Mains libres externe ' pour pouvoir l'utiliser comme appareil de conférence.

Une fois le câble jack branché, composez le numéro depuis votre téléphone Alcatel-Lucent Deskphone et appuyez sur la touche de volume de l'Alcatel-Lucent 8125 Audiooffice pour l'utiliser comme appareil de conférence.

Pour mettre fin à l'appel, raccrochez le téléphone.

Il est possible d'activer le mode Silence à l'aide de la touche Audiooffice Mute ou de la touche Mute de l'Alcatel-Lucent Deskphone.

### **Régler le volume**

Régler la touche de volume pour ajuster le volume sortant des haut-parleurs.

### **Activer et désactiver le mode Silence**

Appuyer sur l'icône Silence de votre Alcatel-Lucent Deskphone ou directement sur l'icône de l'Alcatel-Lucent 8125 Audiooffice.

### **Activer et désactiver les haut-parleurs.**

Pour accepter un appel en mode haut-parleur ou pour passer en mode haut-parleur durant un appel, appuyez sur la touche de volume sur la base.

### 9.2.7 Utilisez votre Alcatel-Lucent 8125 Audiooffice avec votre mobile.

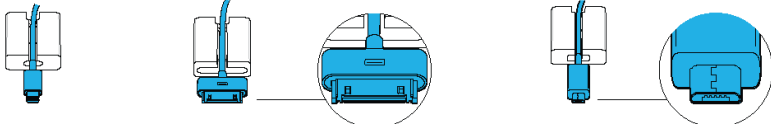
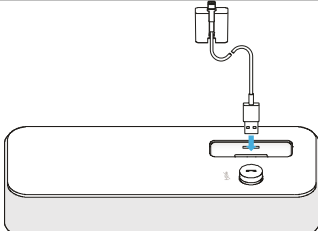
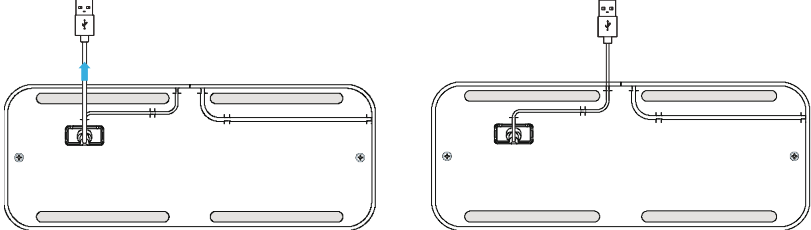
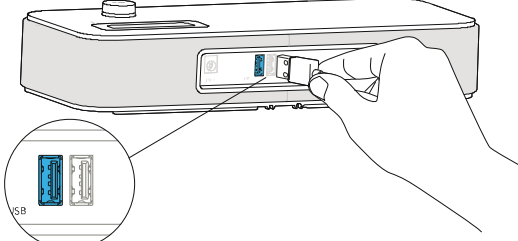
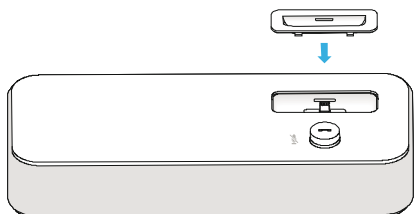

Vous pouvez connecter votre mobile au module de conférence grâce aux adaptateurs Lightning, 30 points et micro-USB. Une connexion Bluetooth® est nécessaire pour passer et recevoir les appels de votre mobile sur l'Alcatel-Lucent 8125 Audiooffice. Pour recevoir et terminer un appel voip, utilisez votre application Alcatel Lucent softphone.

<p>Insérer le câble adapté à votre smartphone dans l'adaptateur de câble correspondant.</p> <p>Insérer le câble dans l'orifice prévu à cet effet.</p>	
<p>Faire glisser le cordon dans les interstices situés sous la base.</p>	
<p>Faire glisser le cordon dans les interstices situés sous la base.</p>	
<p>Brancher le connecteur USB au port USB de gauche situé derrière l'appareil.</p>	
<p>Insérer l'adaptateur correspondant à votre smartphone. Cela n'est pas utile si vous utilisez une coque ou un smartphone de taille différente.</p>	

### 9.3 Module d'interface des appels externes (MWS 3GV28050AA)

	8039s	8029s	8019s
L'accessoire est compatible avec les postes suivants	●	●	

Le module d'interface des appels externes permet de piloter un système externe (comme une sonnerie ou une lampe), en suivant la cadence et la tonalité de sonnerie du poste branché sur la ligne téléphonique. Un interrupteur placé sur la carte électronique permet de choisir entre deux modes de fonctionnement.

-  Suit la cadence : le relais suit exactement le signal de sonnerie.
-  Mode en attente : le relais est mis en attente pendant 0,7 secondes après la fin du signal de sonnerie. Certaines impulsions de sonnerie sont effacées.

#### 9.3.1 Liste des équipements

- 1 module d'interface des appels externes.
- 3 prises circuit à visser.
- 1 câble RJ11/RJ11 de 3 mètres (10 pieds).
- 1 câble d'alimentation CC Japon/CC Japon de 3 mètres (10 pieds).

#### 9.3.2 Installation

**AVERTISSEMENT** : Le module doit être fermé avant utilisation. Aucun réglage ne nécessite l'ouverture du module.

À l'état inactif :

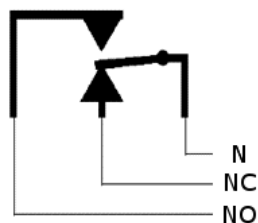

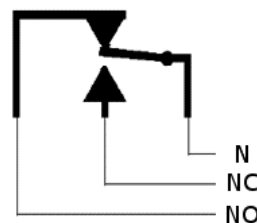

Le téléphone sonne :



N : Commun.  
NC : signal actif.  
NO : signal non actif.

## 9.3.3 Brancher l'appareil.

**Poste téléphonique connecté via UA et une alimentation externe**

1	Branché à la prise jack CC du poste de bureau à l'aide du câble CC Japon.	
2	Branché à l'alimentation de l'appareil.	
3	Branché au connecteur RJ11 du poste de bureau avec le câble RJ11.	

## 9.4 Kit de fixation murale

### 9.4.1 8039s, 8029s Premium DeskPhone

1

1. Faites tourner le pied en métal jusqu'à ce qu'il soit bien à plat.
2. Retirer la protection en caoutchouc de chaque côté de la coque arrière du téléphone.

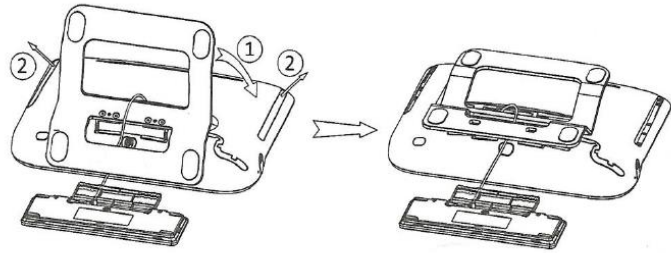

2

1. Percer deux trous dans le mur (séparation=90 mm, diamètre=6 mm).
2. Insérer les attaches dans les trous au mur (P/N : 1AD007550003).
3. Fixer le support avec les deux vis et ajustez (P/N : 1 1AD007460003). Le support sert de référence et doit rester mobile.

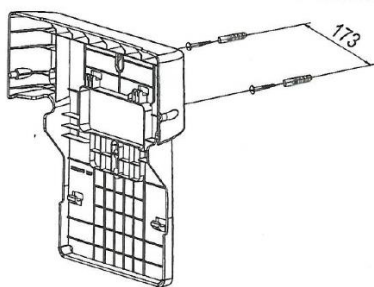

3

1. Placer le support sur la partie arrière du téléphone.
2. Le faire glisser vers le haut et vérifier que les quatre crochets maintiennent le pied en métal.
3. Fixer le clavier alphabétique magnétique au pied en métal.
4. Appuyer sur les deux coins du mini clavier pour le fixer au support.

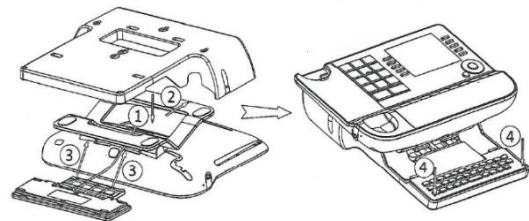

4

1. Fixer le support au téléphone à l'aide d'1 vis (P/N : 1AD100020003).
2. Connecter les câbles par le trou sur le côté gauche ou droit du support.

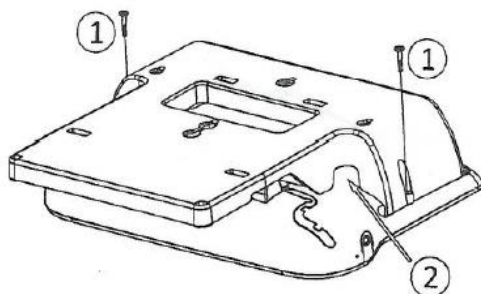

Brancher l'Ethernet à l'aide du câble RJ45 (P/N : 1AB045210162).

Brancher l'alimentation à l'aide du câble d'extension (P/N : 1AB203010001).

5

1. Accrocher le téléphone assemblé au support fixé au mur.

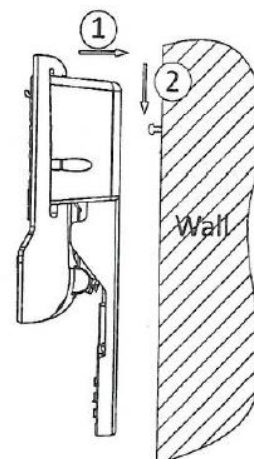

## 9.4.2 8019s DeskPhone

1

1. Percer deux trous dans le mur (séparation=90 mm, diamètre=6 mm).
2. Insérer les attaches dans les trous au mur (P/N : 1AD007550003).
3. Fixer le support avec les deux vis et ajustez (P/N : 1 1AD007460003). Le support sert de référence et doit rester mobile.

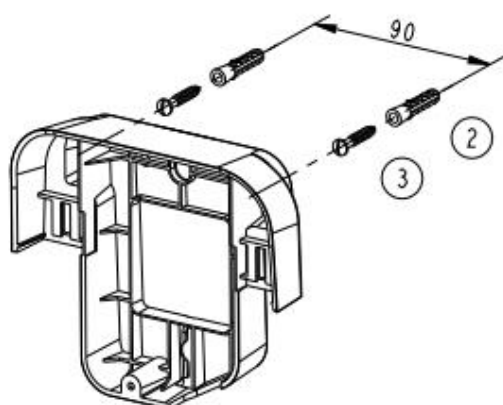

2

1. Placer le support sur la partie arrière du téléphone.
2. Le faire glisser vers le bas et vérifier que les deux fermoirs sont en place sur la coque.

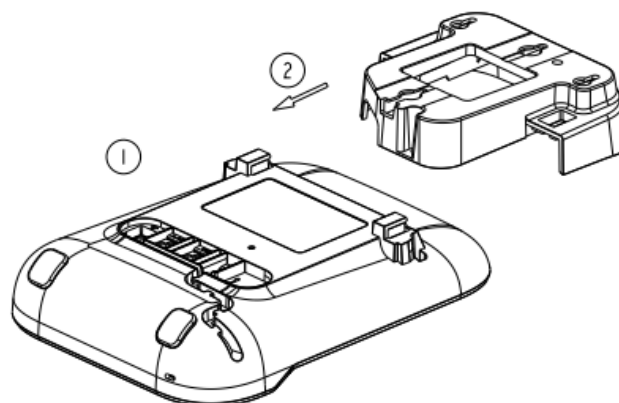

3

1. Fixer le support au téléphone à l'aide d'1 vis (P/N : 1AD204430001).
2. Connecter les câbles par le trou en bas du support.

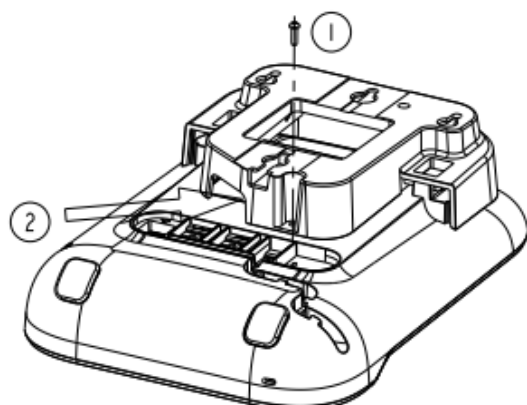

4

1. Accrocher le téléphone assemblé au support fixé au mur (P/N : 1AB045210162).

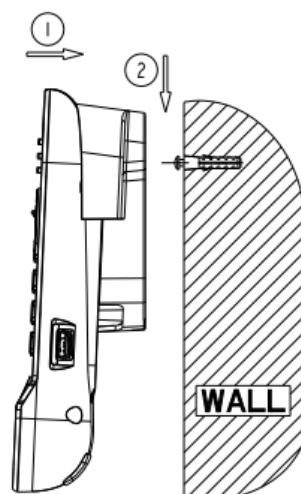

## 9.5 Brancher un casque équipé de 3 sorties jack

Votre téléphone est équipé d'une prise Jack 3,5 mm 4 poles. Si votre casque n'est pas compatible (3 sorties jack), vous devez utiliser des adaptateurs. Contactez le fabricant de votre casque pour trouver le bon adaptateur.

<b>1</b>	Un adaptateur jack à 3 ou 4 sorties pour brancher la prise jack du casque au poste de bureau et gérer l'audio : 80XX JACK 4-3 POLE CABLE (boîte de 10) 3MG08018AA.
<b>2</b>	Adaptateur EHS (selon votre casque).

### Exemple 1 :

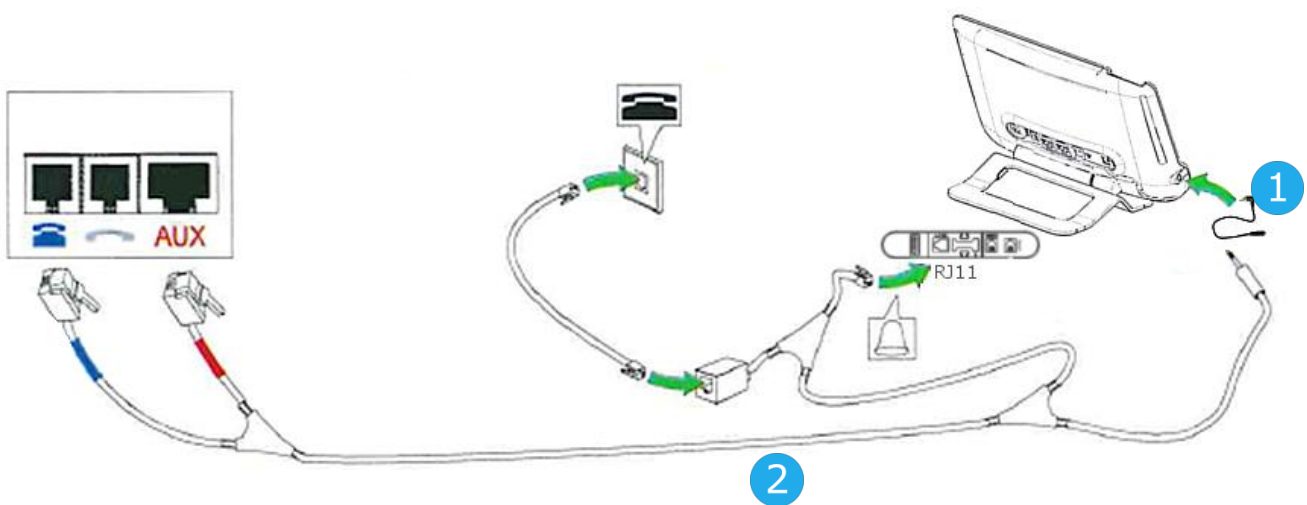

### Exemple 2 :

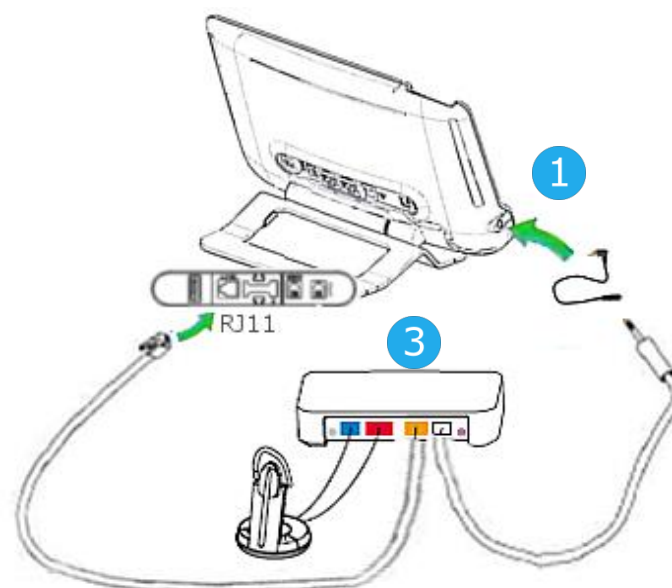



## 9.6 Programme AAPP (Alcatel-Lucent Enterprise Application Partner Program)

L'objectif du Alcatel-Lucent Enterprise Application Partner Program consiste à soutenir un large écosystème de développeurs et de partenaires pendant tout le cycle de vie du poste de bureau. Dans ce contexte, des tests de certification sont effectués entre des applications ou des postes de partenaires et des plateformes Alcatel-Lucent Enterprise. Le programme certifie la coopération appropriée avec des applications ou des postes du partenaire. Il est possible de consulter les résultats des tests de certification visant les casques dans la bibliothèque des documents techniques (accès restreint, veuillez contacter votre fournisseur pour accéder à ces documents).

- IWR-0121 : Sennheiser Headsets / Desk phones <https://businessportal2.alcatel-lucent.com/IWR-0121>
- IWR-0018 : Jabra Headsets for hardphones <https://businessportal2.alcatel-lucent.com/IWR-0018>
- IWR-0164 : Plantronics-Headsets-Amplifiers <https://businessportal2.alcatel-lucent.com/IWR-0164>

# 10 Spécifications techniques

	<b>8039s</b>	<b>8029s</b>	<b>8019s</b>
Largeur	252 mm (9.92 in)	252 mm (9.92 in)	164 mm (6.46 in)
Profondeur sur une table	200 mm (7.87 in)	200 mm (7.87 in)	200 mm (7.87 in)
Profondeur avec kit de fixation murale et combiné			
Hauteur	204 mm (8,03 in)	204 mm (8.03 in)	170 mm (6.69 in)
Poids	1340 g (2.95 lbs)	1340 g (2.95 lbs)	675 g (1.49 lbs)
Amplitude pied inclinable	25° - 60°	25° - 60°	45°
Couleur	Gris lunaire	Gris lunaire	Gris lunaire
Écran	100 x 160 pixels, 4 niveaux de gris, rétroéclairage blanc	64 x 128 pixels, noir et blanc, rétroéclairage blanc	64 x 128 pixels, noir et blanc, rétroéclairage blanc
Alimentation via PoDL	639 mW	611 mW	609 mW
Conditions de fonctionnement	-5°C - +45°C (23°F - 113°F)	-5°C - +45°C (23°F - 113°F)	-5°C - +45°C (23°F - 113°F)

	<b>Module d'interface des appels externes (MWS 3GV28050AA)</b>	<b>8115 Audiooffice</b>	<b>8125 Audiooffice</b>
Distance maximale entre le poste et l'appareil	3 m (10 feet)		
Largeur	124 mm (1.2 in)	290 mm (11.4 in)	290 mm (11.4 in)
Profondeur sur une table	130 mm (5 in)	114 mm (4.5 in)	114 mm (4.5 in)
Hauteur	30 mm (1.2 in)	53 mm (2.1 in)	53 mm (2.1 in)
Poids	170 g (0.37 lbs)	1497g (3.3 lbs)	1497g (3.3 lbs)
Amplitude pied inclinable			
Couleur	Noir et argent	Noir	Noir
Consommation électrique	500 mW		
Consommation électrique	2A 220 Vdc 250 Vac	100-240V / 12V 3A AC	100-240V / 12V 3A AC
Cotes UL/CSA	<ul style="list-style-type: none"> <li>• 30 Vdc / 2 A</li> <li>• 220 Vdc / 0.27 A</li> <li>• 120 Vdc / 0.5 A</li> <li>• 250 Vac / 0.25 A</li> </ul>		
Conditions de fonctionnement		0°C – 40°C (32 °F - 104 °F)	0°C – 40°C (32 °F - 104 °F)

# 11 Information de Commande

---

8029s Premium Deskphone	3MG27218xx
8039s Premium Deskphone	3MG27219xx
8019s DeskPhone	3MG27221xx
8028/8029 paper labels (x50)	3MG27114AA
8018/8019s Paper label (x64)	3MG27215AA
Premium Add-on 10 keys module	3MG27105AB
Premium Add on 10 key modules paper labels (x64)	3MG27115AA
Premium Smart display 14 keys module with clip	3MG07032WW
Premium Add-on 40 keys module with clip	3MG07033WW
Premium Add on 40 key modules paper labels (x50)	3MG27116AA
Wide Band Comfort Handset	3MG27032AA
Magnetic Alphabetic Keyboard	3MG27208xx
Premium Wall Mounting Kit	3MG27110AA
Monaural Headset	3GV28047xx
Binaural Headset	3GV28048xx
Conference Module 8115 Audiooffice	3MG08001AA
Conference Module 8125 Audiooffice	3MG08002AA
AC/DC Power Adapter	3MG27006xx
External ringing interface module without PSU	3GV28050AA

# 12 Garantie et clauses

---

## 12.1 Instructions de sécurité

- Des modifications apportées et non approuvées par le constructeur rendent cet équipement inopérable.
- Les aimants peuvent nuire au fonctionnement des pacemakers et des défibrillateurs cardiaques implantés. Garder une distance de sécurité d'au moins 4 centimètres (1,6 pouces) entre votre pacemaker ou votre défibrillateur implanté et le combiné qui contient des éléments magnétiques.
- Il est recommandé de suivre les consignes de sécurité des zones sensibles aux ondes électromagnétiques (hôpitaux...).
- Le combiné comporte des éléments magnétiques susceptibles d'attirer des objets métalliques coupants. Pour prévenir toute blessure, vérifiez avant chaque utilisation qu'aucun objet métallique coupant n'est collé sur l'écouteur et le microphone.
- Éviter d'utiliser les téléphones en cas d'orage. Il existe un risque de choc électrique avec la foudre.
- Ne pas utiliser l'appareil dans des environnements présentant un risque d'explosion.
- Ne pas brancher ce téléphone à une prise ISDN (Integrated Services Digital Network) ou PSTN (Public Switched Telephone Network). Cela pourrait fortement l'endommager.
- Ne jamais mettre votre téléphone en contact avec de l'eau.
- Pour nettoyer votre téléphone, utiliser un linge doux et légèrement humide. Ne jamais utiliser de solvants (trichloréthylène, acétone, etc.) susceptibles d'endommager les pièces en plastique de votre téléphone. Ne pas utiliser de nettoyants en aérosol.
- Ce produit est destiné à être connecté au port d'interface numérique propriétaire du PABX OmniPCX il est alimenté par le biais de ce port.

## 12.2 Déclarations de conformité

### EUROPE

Cet équipement est conforme aux exigences essentielles des directives suivantes :

- Directive 2011/65/UE (ROHS).
- Low Voltage Directive (LVD) 2014/35/EU.
- Electromagnetic Compatibility Directive (EMC) 2014/30/EU.

La déclaration de conformité s'obtient auprès de :

ALE International 32 avenue Kléber – 92700 Colombes, France

ebg\_global\_supportcenter@al-enterprise.com

### USA et Canada

Cet équipement est conforme à l'article 15 des réglementations FCC. Son fonctionnement est soumis aux deux conditions suivantes : (1) cet équipement ne doit causer aucune interférence nuisible et (2) cet équipement doit supporter toutes les interférences reçues, y compris les interférences entraînant des effets non voulus. Cet équipement a été testé et certifié conforme aux limites définies pour un appareil numérique de classe B énoncées dans l'article 15 des réglementations FCC. Ces limites sont conçues de manière à assurer une protection suffisante contre les interférences nuisibles dans un environnement résidentiel. Cet équipement génère, utilise et peut émettre des fréquences radioélectriques et causer des interférences nuisibles aux communications radio s'il n'est pas installé et utilisé conformément aux instructions. Même dans ce cas, des interférences peuvent se produire dans une installation particulière. Au cas où cet équipement causerait des interférences nuisibles dans la réception de la radio ou de la télévision, qui peuvent être décelées en allumant et en éteignant l'équipement, l'utilisateur devrait tenter de remédier à ces interférences en contactant le revendeur.

#### Instructions pour l'utilisateur

Utilisez ce produit à des températures entre -5°C à +45°C (23°F à 113°F). Ce produit est prévu uniquement pour une utilisation dans un environnement intérieur. Cet appareil est compatible avec l'utilisation de prothèses auditives (HAC).

#### Protection contre les chocs acoustiques

Le niveau de pression acoustique maximale pour le combiné est conforme aux normes européenne, américaine et australienne.

#### Directive 2003/10/CE spécifiant les risques liés au bruit au travail

La sonnerie contribue au bruit global journalier - au réglage maximal, le niveau est de 105 dBA à 60 cm du terminal. Pour réduire le niveau, il est conseillé de : - diminuer le réglage (9 niveau de 5 dB) - programmer une sonnerie progressive.

#### Élimination



La collecte de ces produits en fin de vie doit être opérée de manière sélective et spécifique à l'équipement électronique et aux batteries.

Les batteries défectueuses doivent être déposées dans un point de collecte d'élimination des déchets chimiques.









#### Fixation murale (en option)

Le téléphone peut être fixé au mur en cas de besoin. Pour des instructions complètes concernant le montage mural, reportez-vous au manuel d'installation.



#### Documents associés



Ces consignes de sécurité et informations réglementaires, ainsi que la documentation utilisateur, sont disponibles dans d'autres langues sur le site Web suivant : <https://www.al-enterprise.com/products>.





Le nom et le logo d'Alcatel-Lucent sont des marques commerciales de Nokia utilisées sous licence par ALE. Pour en savoir plus sur les marques utilisées par les sociétés affiliées de la Holding ALE, veuillez consulter : <https://www.al-enterprise.com/fr-fr/documentation-juridique/marques-copyright>. Toutes les autres marques sont la propriété de leurs titulaires respectifs. Ni la Holding ALE ni ses sociétés affiliées ne peuvent être tenues responsables de l'éventuelle inexactitude des informations contenues dans ce document, qui sont sujettes à modification sans préavis. © 2018 ALE International. Tous les droits sont réservés. [www.al-enterprise.com/fr-fr](http://www.al-enterprise.com/fr-fr).





Touches de fonction	
Mute et Intercom.	
Volume du combiné, du casque et en mode mains-libres. Ajuster le contraste.	
Services audio (mains libres, combiné ou casque).	
<ul style="list-style-type: none"> <li>Touches programmables (touches F1 et F2) : Le voyant est allumé lorsque la fonction associée à la touche est activée. Un service ou un appel direct peuvent être associés à ces touches.</li> <li>Les touches de fonctions préprogrammées ne sont pas actives en mode 'secours'. Les touches F1 et F2 ont une fonction de touche de ligne.</li> </ul>	
Touche Bis : pour accéder à la fonction de rappel. Pour le poste 8019s DeskPhone, la touche Bis correspond à la touche décrocher lorsque le téléphone est inactif.	
Pour obtenir des informations sur les fonctions de la page 'Menu' et pour programmer les touches de la page 'Perso' (appui court). Non disponible sur le poste 8019s DeskPhone.	
Touche Messagerie pour accéder aux différents services de messagerie. Cette touche est allumée lorsque vous avez reçu un nouveau message vocal, un message texte ou une demande de rappel.	
Touche 'Mains libres' Pour prendre une ligne ou répondre à un appel sans décrocher.	
Touche de fin Pour terminer un appel.	

Pages d'accueil	
<p>Ces écrans vous donnent accès à toutes les fonctionnalités de votre téléphone. L'affichage par défaut comporte trois pages auxquelles vous pouvez accéder en appuyant sur les onglets de page en haut de l'écran. La page sélectionnée est en surbrillance.</p> <ul style="list-style-type: none"> <li>Page menu Contient l'ensemble des fonctions et applications accessibles à l'aide des touches associées aux libellés.</li> <li>Page perso Contient des touches de ligne ainsi que des touches d'appel direct à programmer.</li> <li>Page info Contient des informations sur le téléphone et l'état des fonctions : nom, numéro de téléphone, nombre de messages, état du renvoi, rappel de rendez-vous,.</li> </ul>	
	<p>Transférer vos appels en appuyant sur la touche de transfert.</p> <ul style="list-style-type: none"> <li>Flèche fixe : Aucun renvoi activé.</li> <li>Flèche qui tourne : Renvoi activé.</li> </ul>



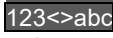



Touches de navigation	
	<ul style="list-style-type: none"> <li>Touche OK : Permet de valider les différents choix et options proposés en cours de programmation ou de configuration.</li> <li>Navigateur Gauche-Droit : Cette touche est utilisée pour passer d'une page à une autre et afficher des informations sur les appels actifs (appel en cours, appels en attente, appel entrant).</li> <li>Navigateur Haut-Bas : Permet de faire défiler le contenu d'une page.</li> </ul>
	<ul style="list-style-type: none"> <li>Utilisez cette touche pour revenir à l'étape précédente.</li> <li>Utilisez cette touche pour revenir à la page d'accueil (appui long).</li> </ul>



Icônes d'état/ Icônes d'appel			
	Casque branché.		icône d'appel entrant.
	Poste verrouillé.		icône d'appel en cours.
	Rendez-vous programmé.		icône de mise en garde d'appel.





Clavier alphabétique magnétique (8039s, 8029s Premium DeskPhone)	
Flèches de déplacement du curseur (gauche, droite, haut, bas).	
Verr Maj : pour rédiger un texte en lettres majuscules.	
Touche Alt. pour accéder aux signes de ponctuation et aux caractères spécifiques.	
Touche Entrée : pour valider un texte.	
Touche Retour : pour supprimer un caractère dans un champ d'édition.	

Clavier alphanumérique (8019s DeskPhone)	
<ul style="list-style-type: none"> <li> Activer le mode alphabétique du clavier en appuyant la touche préprogrammée correspondante. La LED de la touche reste allumée lorsque que la fonction associée à cette touche est activée.</li> <li>Entrer les caractères alphabétiques. Les touches du clavier contiennent des lettres que vous pouvez afficher par appuis successifs de la touche correspondante. Le numéro est le dernier caractère de la série. Les caractères spéciaux peuvent être affichés par appuis successifs sur certaines touches :</li> </ul>	
	% \$ / ~ & ( ) [ ] = *
# key" data-bbox="568 851 591 874"/>	@ #
	caractère espace   - _ 1
	+ . , ; : \ ? ! < > 0



<b>Appel</b> Composer le numéro directement ou composer le numéro après avoir appuyé sur une touche de ligne (une touche Décrocher ou une touche mains libres).	
<b>Appel par nom (Annuaire d'entreprise)</b> Entrer les premières lettres du nom du contact et suivez les instructions en ligne.	
<b>Répondre à un appel</b> Décrocher le combiné, utiliser une touche Décrocher, la touche mains libres, ou appuyer sur la touche correspondant à l'icône Appel entrant.	
<b>Ignorer l'appel / Terminer l'appel.</b>	
<b>Dernier n° émis (bis)</b> Appuyer longtemps pour accéder à la liste des dix derniers numéros composés. Appuyer brièvement pour appeler le dernier numéro composé.	 
<b>Faire une demande de rappel sur poste occupé</b> <i>Demande de rappel</i>	
<b>Mettre un appel en attente (attente)</b> <i>Garde</i>	
<b>Envoyer des signaux DTMF</b> <i>Fréqvoc</i> Envoyer les numéros.	
<b>Muet</b>	
<b>Interphonie</b> Le téléphone répond automatiquement à l'appel. Avant que la ligne ne soit prise, vous entendez une succession de bips.	
<b>Passer un deuxième appel pendant une conversation</b> <i>Nouvel appel</i>	
<b>Recevoir un deuxième appel en cours de communication.</b> Sélectionner l'icône Appel entrant.	

<b>Basculer entre les appels (Va-et-Vient)</b> Sélectionner l'appel en attente sur l'écran de conversation.	
<b>Annulez votre second appel</b> Vous reprenez automatiquement le premier appel.	
<b>Transférer un appel</b> Vous êtes en conversation avec un appelant. Appeler un deuxième contact. <i>Transfert</i>	
<b>Conférence</b> Appeler le premier contact. Appeler le second contact. <i>Conférence (Conf).</i>	
<b>Appeler par touches d'appels programmées</b> Appuyer sur la touche d'appel programmée souhaitée.	Perso
<b>Programmer les touches d'appel direct</b> Presser la touche ' I ' ou <i>Réglages</i> > <i>Touches</i> Sélectionner la touche à programmer. Entrer le nom et le numéro que vous souhaitez associer à la touche.	Menu 
<b>Modifier vos touches programmées</b> Presser la touche ' I ' ou <i>Réglages</i> > <i>Touches</i> Appuyer sur la touche programmée à modifier. Suivre les instructions indiquées à l'écran.	Menu 
<b>Supprimez une touche programmée</b> Presser la touche ' I ' ou <i>Réglages</i> > <i>Touches</i> Sélectionner la touche à supprimer. Suivre les instructions indiquées à l'écran.	Menu 
<b>Personnaliser votre accueil vocal</b> <i>Réglages</i> > <i>Boîte vocale</i> Vous pouvez écouter le message d'accueil, le personnaliser et définir le message d'accueil par défaut.	Menu
<b>Consulter votre boîte vocale</b>	
<b>Renvoyer les appels vers votre boîte vocale</b> Sélectionner l'icône Transfert. <i>Immédiat'MV</i> Sélectionner le type de renvoi d'appel requis.	
<b>Annuler un renvoi.</b> Sélectionner l'icône Transfert. <i>Annulrenvoi</i>	

<b>Ne pas déranger</b> Sélectionner l'icône Transfert. <i>PasDéranger (NPD)</i>	
<b>Envoyer des messages texte</b> <i>Message</i> <i>EnvoyerTxt</i> Entrer le numéro du destinataire. Sélectionner le type de message à envoyer (message fixe, nouveau message, etc.).	
<b>Lire des messages texte</b> <i>Message</i> <i>LireTexte</i>	
<b>Informations sur le téléphone</b>	Info
<b>Verrouiller/déverrouiller le téléphone</b> <i>Verrou</i>	Menu
<b>Régler le volume audio</b>	
<b>Sélectionner la langue de votre choix</b> <i>Réglages</i> > <i>Options</i> > <i>Langue</i>	Menu
<b>Choisir la mélodie</b> <i>Réglages</i> > <i>Poste</i> > <i>Sonnerie</i> Ajuster la sonnerie à l'aide des menus suivants : Mélodie, Silencieux, Bips, Volume etc.	Menu
<b>Régler la luminosité du poste</b> Presser la touche ' I ' > <i>Affichage</i> > <i>Luminosité</i>	
<b>Modifier le mot de passe de votre poste</b> <i>Réglages</i> > <i>Options</i> > <i>Motdepasse</i>	Menu
<b>Page d'accueil</b> <i>Réglages</i> > <i>Options</i> > <i>Pageaccueil</i> Sélectionner la page par défaut.	Menu